

## NEUE WASSERVENTILE FÜR SCANIA-FAHRZEUGE

Als Reaktion auf die Bedürfnisse unserer Kunden des freien Ersatzmarkts (Independent Aftermarket – IAM) haben wir drei Wasserventile für Scania-Fahrzeuge entwickelt. Die Wasserventile sind für den Einsatz im HKL-System (Heizung, Klima, Lüftung) von Omnibussen vorgesehen.

### VORTEILE

- 100 % kompatibel mit mit Scania OE-Varianten
- Original-Ersatzteile in perfekter OE-Qualität
- Robustes und zuverlässiges Design trägt zur Reduzierung von Stillstandzeiten und Wartungskosten bei
- Beständig gegen Vibrationen, Überdruck und Druckstöße
- Korrosionsbeständig

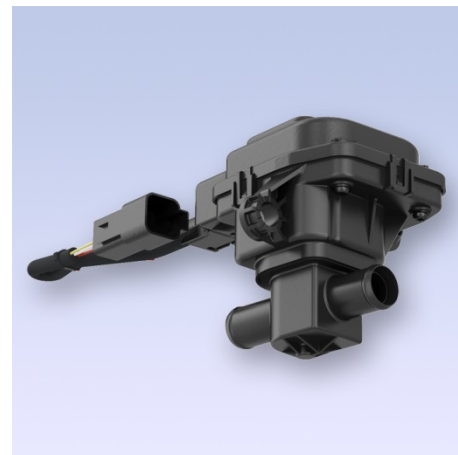

Wasserventil 446 091 030 0

### PRODUKTBESCHREIBUNG

Das motorgetriebene Wasserventil in Verbindung mit einem elektronischen Steuergerät regelt die Temperatur automatisch, indem es den Kühlmitteldurchsatz durch den Wärmetauscher steuert. Das Ventil wird von einer Gleichstrommotoreinheit mit Getriebe betätigt. Ein Potentiometer gibt eine Positionsrückmeldung des Ventils. Das handbetätigte Wasserventil wird über einen Bowdenzug betrieben.

### PRODUKTNUMMERN, UMSCHLÜSSELUNGEN UND PREISE

WABCO-Produktnummer		Bruttopreis			Umschlüsselung Scania
IAM	OE	EUR	GBP	CHF	
<b>446 091 030 0</b>	446 091 010 0	280,00	234,00	348,00	2160199
<b>446 091 031 0</b>	446 091 503 0	116,00	96,70	144,00	1450166 / 1795464
<b>446 091 032 0</b>	446 091 505 0	116,00	96,70	144,00	1789068 / 1868457

Informationen über WABCO Produkte finden Sie in unserem [Webshop](http://webshop.wabco-auto.com) (webshop.wabco-auto.com), indem Sie die Produktnummer im Suchfeld eingeben.

Für weitere Informationen kontaktieren Sie bitte Ihren [WABCO Partner](http://www.wabco-auto.com/findwabco) (www.wabco-auto.com/findwabco).