

INFORMACIÓN DE MERCADO

NUEVAS VÁLVULAS CON TASC

WABCO presenta la nueva generación de válvulas con TASC (control de la suspensión neumática del remolque) a partir de octubre de 2020.

Las nuevas válvulas sustituirán a la generación existente. El rendimiento operativo y las especificaciones son equiparables, en principio, a los de la anterior generación. La función RTR (retorno automático a la altura de marcha) neumática depende de la disponibilidad de presión del sistema.

CARACTERÍSTICAS DEL PRODUCTO

- Control neumático
- Solenoide de menor tamaño
- Calidad mejorada
- Funciona con diferentes tipos de válvulas niveladoras



Nueva válvula WABCO con TASC

MODELOS

El TASC neumático es adecuado para todas las configuraciones de sistema existentes y estará disponible con dos variantes de tensión:

- 24 V
- 12 V

VARIANTES DE TASC DE 24 V

Característica		Referencia: 463 090 ... 0 (... = línea inferior)									
		310	311	312	313	314	315	316	330	331	332
Racores	8×1 893 800 007 2	×	×	-	-	-	×	×	×	-	-
	12×1,5 893 800 002 2	×	-	-	-	-	-	×	×	-	-
	8×1 893 800 001 2	-	×	-	-	-	×	-	-	-	-
Conector de prueba		×	-	×	×	-	×	×	-	×	×
Dead man (control de anclaje)		-	-	-	-	×	-	-	-	-	-
Bloqueo en descenso		×	×	×	×	-	×	×	×	×	×
Sistema de válvula niveladora con corte		-	×	×	-	×	-	×	×	×	-
Sistema estándar de válvula niveladora		×	-	-	×	-	×	-	-	-	×
1 circuito		-	-	-	-	-	-	-	×	×	×
2 circuitos		×	×	×	×	×	×	×	-	-	-

VARIANTES DE TASC DE 12 V

Característica		Referencia: 463 090 ... 0 (... = línea inferior)										
		300	301	302	303	304	305	306	320	321	322	323
Racores	8x1 893 800 007 2	×	×	×	-	-	-	-	×	×	-	-
	12x1,5 893 800 002 2	×	-	-	-	-	-	-	×	×	-	-
	8x1 893 800 001 2	-	×	×	-	-	-	-	-	-	-	-
Conector de prueba		×	-	-	×	×	-	-	-	-	×	×
Dead man (control de anclaje)		-	-	-	-	-	×	×	-	-	-	-
Bloqueo en descenso		×	×	×	×	×	-	-	×	×	×	×
Sistema de válvula niveladora con corte		-	-	×	×	-	×	-	×	-	×	-
Sistema estándar de válvula niveladora		×	×	-	-	×	-	×	-	×	-	×
1 circuito		-	-	-	-	-	-	-	×	×	×	×
2 circuitos		×	×	×	×	×	×	×	-	-	-	-

SOLUCIONES DE REPARACIÓN

Conjunto de reparación	Contenido
463 090 923 2	Mango
463 090 924 2	Válvula solenoide de 24 V
463 090 925 2	Válvula solenoide de 24 V

ESQUEMA DEL SISTEMA TASC CON LIMITACIÓN DE ALTURA PARA TEBS E

Legenda

- Alimentación
- Control/freno de servicio
- Líneas de suspensión neumática
- Líneas de freno de mano
- Señales eléctricas
- Conexión CAN (ISO 7638)

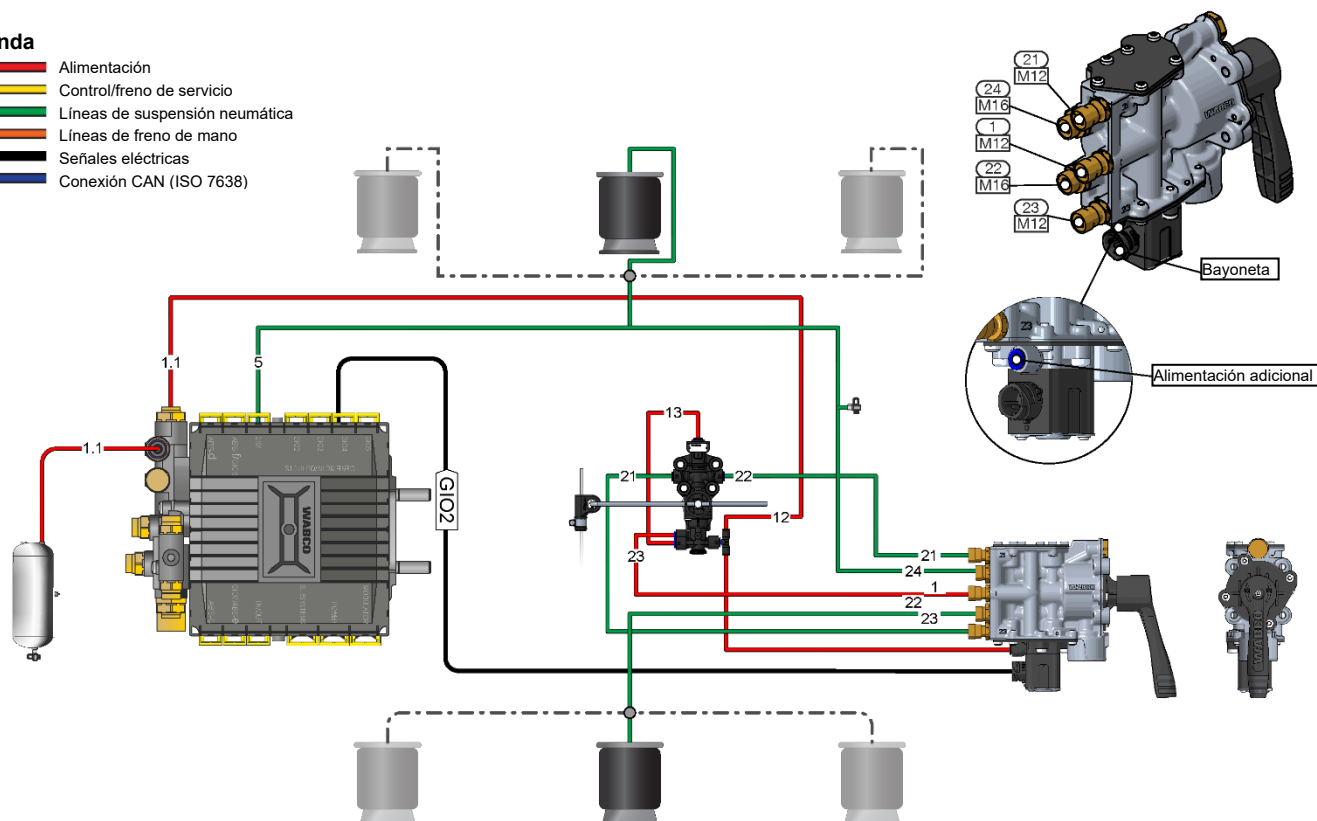

ESQUEMA DEL SISTEMA TASC SIN LIMITACIÓN DE ALTURA PARA TEBE S E

Leyenda

- Alimentación
- Control/freno de servicio
- Líneas de suspensión neumática
- Líneas de freno de mano
- Señales eléctricas
- Conexión CAN (ISO 7638)

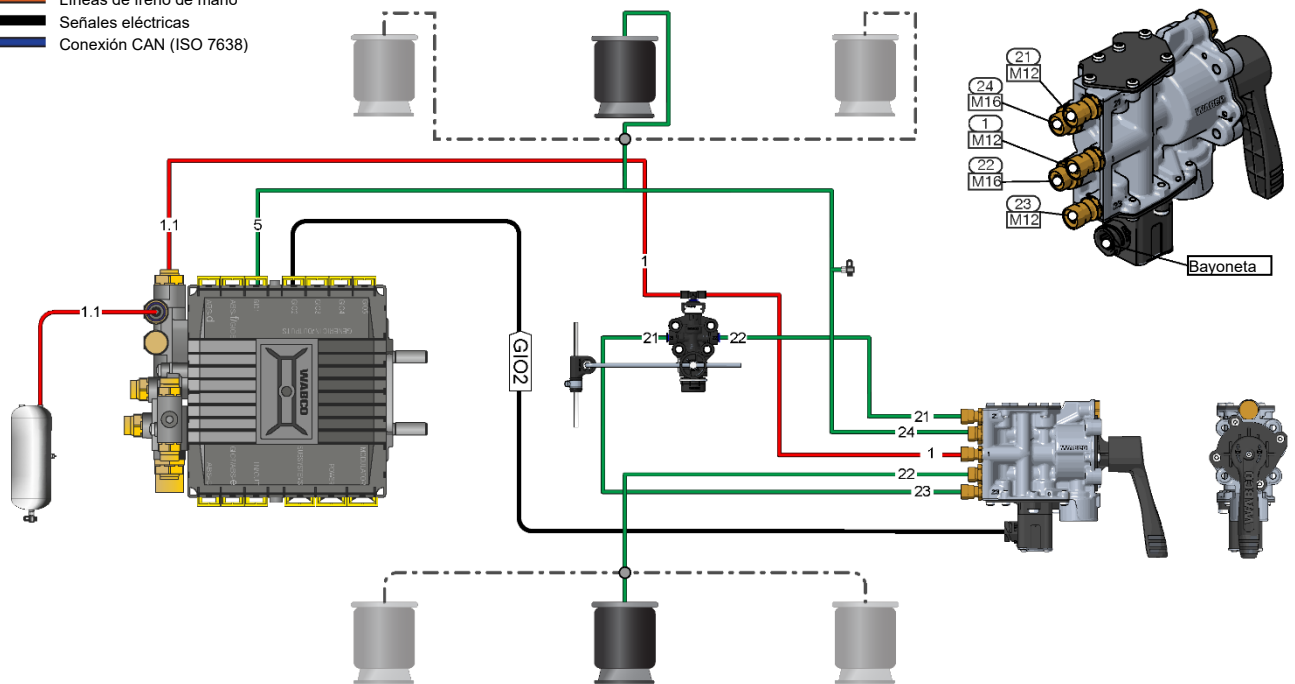

En nuestro [Centro de Atención al Cliente](http://www.wabco-customercentre.com) (www.wabco-customercentre.com) puede encontrar información sobre los productos de WABCO introduciendo la referencia en el campo «Buscar productos».

Contacte con su [socio de WABCO](http://www.wabco-auto.com/Get-in-touch) (www.wabco-auto.com/Get-in-touch) para obtener más información.