

# ИНФОРМАЦИЯ О РЫНКЕ

## НОВЫЕ КЛАПАНЫ TASC

WABCO представляет новое поколение клапанов TASC (системы автоматизированного управления подвеской прицепа), доступное с октября 2020 года.

Новые клапаны приходят на замену старым. В целом, технические характеристики и функциональные возможности новинки эквивалентны спецификациям клапанов предыдущего поколения. Пневматическая функция RTR (возврат в транспортный уровень) зависит от наличия в системе давления.

### ХАРАКТЕРИСТИКИ ИЗДЕЛИЯ

- Пневматическое управление
- Более компактный электромагнитный клапан
- Повышенное качество
- Совместимость с различными типами клапанов выравнивания



Новые клапаны TASC от WABCO

### ИСПОЛНЕНИЯ

Пневматическая система TASC подходит для всех существующих конфигураций системы и доступна в двух исполнениях по напряжению:

- 24 В
- 12 В

### ИСПОЛНЕНИЕ TASC 24 В

Характеристика		Номер изделия 463 090 ... 0 (... = см. строку ниже)									
		310	311	312	313	314	315	316	330	331	332
Фитинги	8×1 893 800 007 2	×	×	–	–	–	×	×	×	–	–
	12×1,5 893 800 002 2	×	–	–	–	–	–	×	×	–	–
	8×1 893 800 001 2	–	×	–	–	–	×	–	–	–	–
Испытательный разъем		×	–	×	×	–	×	×	–	×	×
Автоматический блокиратор		–	–	–	–	×	–	–	–	–	–
Блокировка опускания		×	×	×	×	–	×	×	×	×	×
Система высокого/низкого напряжения		–	×	×	–	×	–	×	×	×	–
Стандартная система низкого напряжения		×	–	–	×	–	×	–	–	–	×
1 цепь		–	–	–	–	–	–	–	×	×	×
2 цепь		×	×	×	×	×	×	×	–	–	–

## ИСПОЛНЕНИЕ TASC 12 В

Характеристика		Номер изделия 463 090 ... 0 (... = см. строку ниже)										
		300	301	302	303	304	305	306	320	321	322	323
ФИТИНГИ	8×1 893 800 007 2	×	×	×	–	–	–	–	×	×	–	–
	12×1,5 893 800 002 2	×	–	–	–	–	–	–	×	×	–	–
	8×1 893 800 001 2	–	×	×	–	–	–	–	–	–	–	–
Испытательный разъем		×	–	–	×	×	–	–	–	–	×	×
Автоматический блокиратор		–	–	–	–	–	×	×	–	–	–	–
Блокировка опускания		×	×	×	×	×	–	–	×	×	×	×
Система высокого/низкого напряжения		–	–	×	×	–	×	–	×	–	×	–
Стандартная система низкого напряжения		×	×	–	–	×	–	×	–	×	–	×
1 цепь		–	–	–	–	–	–	–	×	×	×	×
2 цепь		×	×	×	×	×	×	×	–	–	–	–

## РЕШЕНИЯ ПО РЕМОНТУ

Ремкомплект      Содержимое

463 090 923 2	Рукоятка
463 090 924 2	Электромагнитный клапан 24 В
463 090 925 2	Электромагнитный клапан 24 В

## TASC – СИСТЕМА С ОГРАНИЧЕНИЕМ ПО ВЫСОТЕ ДЛЯ ЭЛЕКТРОННОЙ ТОРМОЗНОЙ СИСТЕМЫ АВТОПРИЦЕПА (TEBS E)

### Обозначения

- Питание
- Система управления тормозом / рабочий тормоз
- Пневматическая подвеска
- Стояночный тормоз
- Электрический сигнал
- Соединение CAN (ISO 7638)

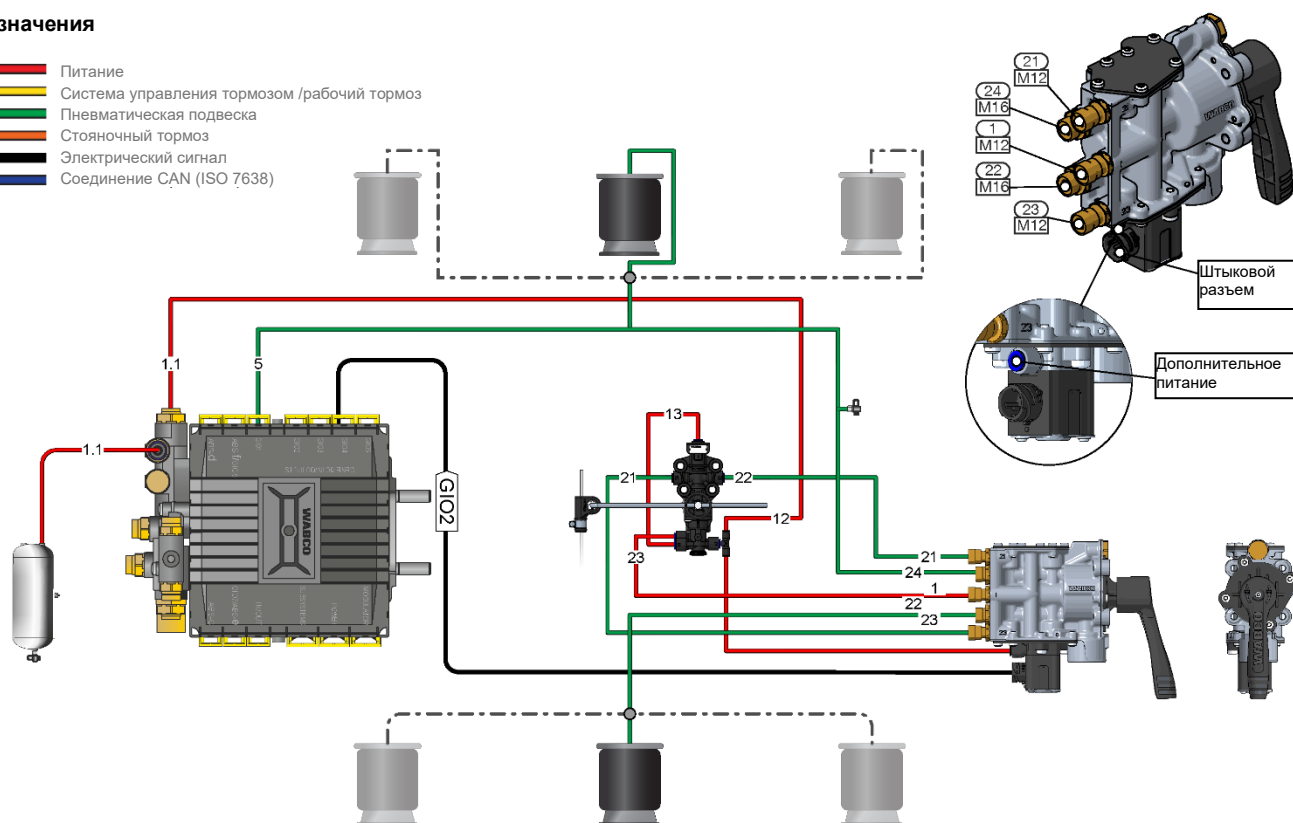

# TASC – СИСТЕМА БЕЗ ОГРАНИЧЕНИЯ ПО ВЫСОТЕ ДЛЯ ЭЛЕКТРОННОЙ ТОРМОЗНОЙ СИСТЕМЫ АВТОПРИЦЕПА (TEBS E)

## Обозначения

- Питание
- Система управления тормозом / рабочий тормоз
- Пневматическая подвеска
- Стояночный тормоз
- Электрический сигнал
- Соединение CAN (ISO 7638)

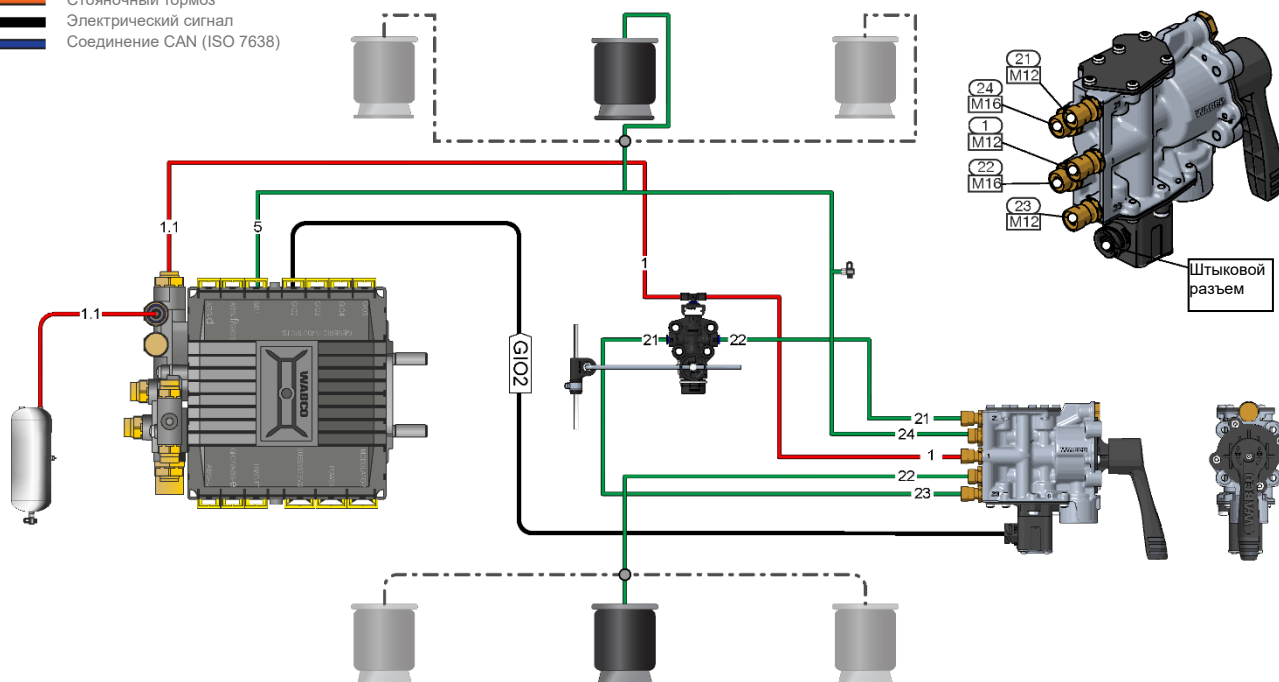

Информацию об изделиях WABCO можно найти в нашем [Центре поддержки клиентов](http://www.wabco-customercentre.com) ([www.wabco-customercentre.com](http://www.wabco-customercentre.com)). Для этого нужно ввести номер изделия в поле «Поиск продукции».

Для получения дополнительной информации обратитесь к вашему [партнеру WABCO](http://www.wabco-auto.com/Get-in-touch) ([www.wabco-auto.com/Get-in-touch](http://www.wabco-auto.com/Get-in-touch)).