

for technical information see page 2
 fuer technische Informationen siehe Blatt 2

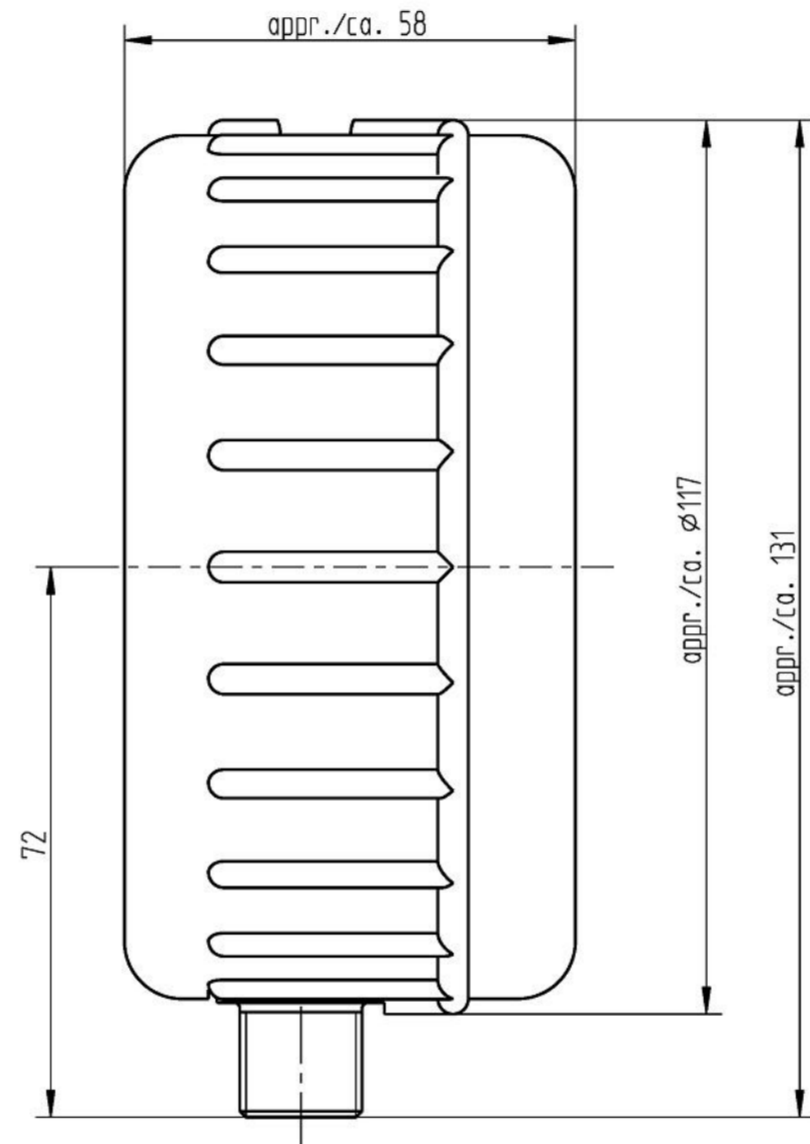

Signet and protection label /
 Sicherungs- und Haftetikett

Supplier adress label /
 Lieferanten-adressaufkleber

View without protection cap /
 Darstellung ohne Schutzkappe:

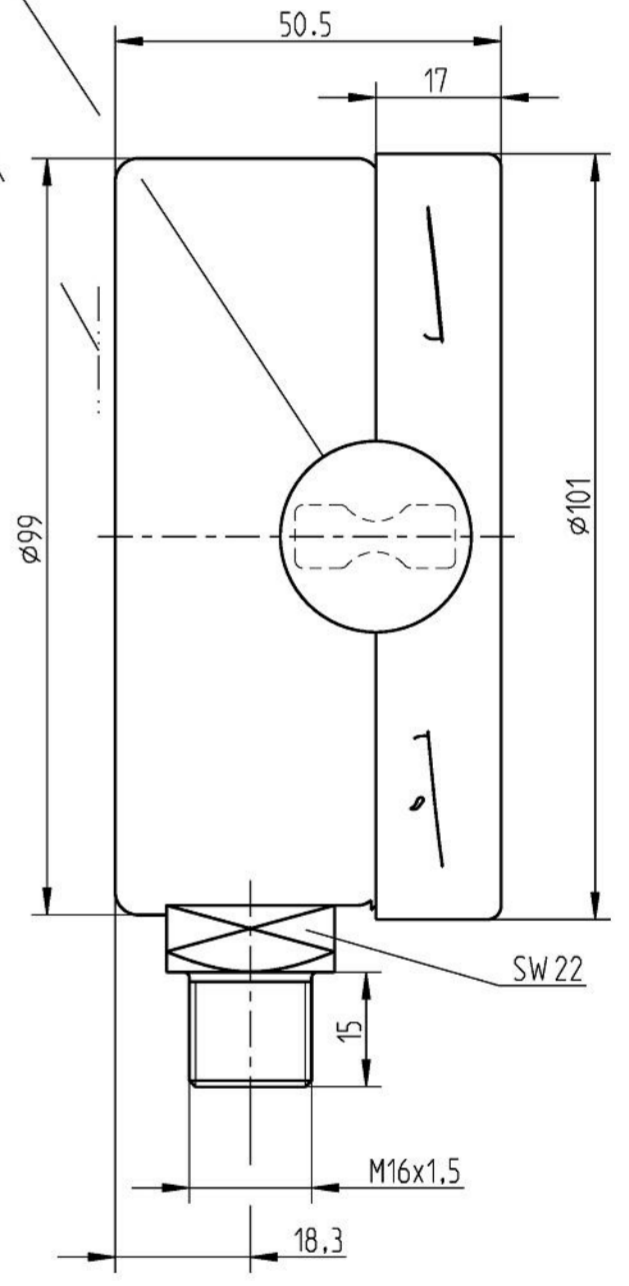

Non e permesso consegnare a terzi o riprodurre questo documento, ne utilizzare il contenuto o renderlo comunque noto a terzi senza autorizzazione esplicita. Ogni infrazione costituisce un evidente abuso e comportera il risarcimento dei danni subiti.
 Toute communication ou reproduction de ce document, toute exploitation ou communication de son contenu sont interdites, sauf autorisation expresse. Tout manquement a cette regle constitue un abus evident et expose son auteur au versement de dommages et interets. Tous droits de propriete industrielle reserves, notamment en matiere de brevets et de modeles.
 Weitergabe sowie Vervielfachung dieses Urtefuges, Vervielfachung und Mitteilung ihres Inhaltes ist gestattet, soweit nicht ausdrucklich zugestimmt. Weiterverhandlungen stellen einen offensichtlichen Missbrauch der und verpflichten zu Schadenersatz. Alle Rechte fuer den Fall der Patenterteilung oder Gebrauchsmuster-Eintragung vorbehalten.

General Specification: JED-334-1, Size ISO 14405 LP		Copyright WABCO®		WABCO			
Further Technical Data:		Date	Signature				
Doc. Code: 005		Sheet: 1 To 2		2018-07-13			
General Tolerances JED-261		2018-07-13		Kolkowski			
Range of Nominal Dimensions (± mm)		Checked		2018-07-13			
Class 1)		Expert		Marcinkiewicz			
		Kolkowski					
Fine		Mass		Scale		Material No.	
Medium		0.629		1:1		453 004 021 0	
Coarse		Size		CAD System		Date of first issue: 2018-01-31	
		A 2		CREO		Doc.Code Language Sheet	
Tapped Holes acc. -		ECN-No.		Revision		Techn. Resp.	
1) Tolerance Class Applied Crossmarked		177867		- A		5780	
		Replacement for					

A
B



Manometer PG21BP-1 NG100 rad 0...16 bar M16x1,5 without stud short

Accuracy class: 1,0 acc. to EN837-1
 Temperature effect: 0,4% / 10K unequal 20°C
 Over pressure acc. to EN 837-1 (point 9.4.1.2)
 Case: Galvanized steel
 Bayonet bezel: Galvanized steel
 Window: Acrylic glass
 Dial: Aluminium white, scale and lettering black
 Pointer: Aluminium black
 Movement: Brass alloy
 Measuring element: Copper alloy
 Pressure connection: Brass alloy
 Thread: M16x1,5 without stud
 Ambient temperature: Tmin. -40°C, Tmax. 60°C
 Medium temperature: Tmin. -20°C, Tmax. 60°C
 IP-protection: IP54 according to EN60529

Manometer PG21BP-1 nom.size 100 rad 0...16 bar M16x1,5 ohne Zapfen kurz

Klassegenauigkeit: 1,0 nach EN837-1
 Temperaturverhalten: 0,4% / 10K ungleich 20°C
 Ueberdruck nach EN 837-1 (Punkt 9.4.1.2)
 Gehaeuse: Stahl verzinkt
 Bajonettring: Stahl verzinkt
 Sichtscheibe: Acrylglas
 Zifferblatt: Aluminium weiß, scala und Beschriftung schwarz
 Zeiger: Aluminium schwarz
 Segementwerk: CuZn-Legierung
 Messglied: Cu-Legierung
 Druckanschluss: CuZn-Legierung
 Gewinde: M16x1,5 ohne Zapfen
 Umgebungstemperatur: Tmin. -40°C, Tmax. 60°C
 Messstofftemperatur: Tmin. -20°C, Tmax. 60°C
 Schutzklasse: IP54 nach EN60529

WABCO Article Number Artiklenummer	remarks Bemerkung
453 004 007 0	basic calibration / Eichung
453 004 021 0	with additional calibration certificate / zusätzlich Kalibrierschein

Non e permesso consegnare a terzi o riprodurre questo documento, ne utilizzare il contenuto o renderlo comunque noto a terzi senza autorizzazione esplicita. Ogni infrazione costituirà un evidente abuso e comporterà il risarcimento dei danni subiti.
 Etaita riserva di tutti i diritti derivanti da brevetti o modelli.
 Copying of this document and giving it to others and the use or communication of the contents thereof, are forbidden without express authority. Contravention of this restriction will constitute an evident abuse and result in a liability to the payment of damages. All rights are reserved in the event of the grant of patent or registration of a utility model or design. This document is the subject of copyright.

Tous droits de propriété industrielle réservés, notamment en matière de brevets et de modèles.
 Weitergabe sowie Vervielfältigung dieses Urteils und Mitteilung ihres Inhalts ist nicht gestattet, soweit nicht ausdrücklich zugestanden. Weiterhandlungen stellen einen offensichtlichen Missbrauch der Rechte hier den Fall der Patenterteilung oder Gebrauchsmuster-Eintragung vorbehalten.
 Toute communication ou reproduction de ce document, toute exploitation ou communication de son contenu sont interdites, sauf autorisation expresse. Tout manquement à cette règle constitue un abus évident et expose son auteur au versement de dommages et intérêts.

General Specification: JED-334-1, Size ISO 14405 LP		Copyright WABCO®		WABCO		
Further Technical Data:		Date	Signature			
Doc. Code: 005		Sheet: 1 To 2		PRESSURE GAUGE MANOMETER		
General Tolerances JED-261		2018-07-13 Kolkowski		Checked		
Range of Nominal Dimensions (± mm)		2018-07-13 Marcinkiewicz		Expert		
Class 1)	< 50	> 50 ≤ 180	> 180 ≤ 400	> 400	Kolkowski	
Fine	0.5	1.0	1.5	2.0	Mass	Scale
Medium	1.0	2.0	3.0	4.0	0.629 KG	1:1
Coarse	2.0	3.5	5.0	6.5	Size	CAD System
Tapped Holes acc. -		A 2		CREO	Material No.	
1) Tolerance Class Applied Crossmarked		A 2		CREO	453 004 021 0	
		ECN-No.		Revision	Techn. Resp.	Date of first issue: 2018-01-31
		177867		-	A	5780
				Replacement for		Doc.Code Language Sheet
						005 ML 2/2

A
B
C
D
E
F
G
H