

for technical information see page 2  
 fuer technische Informationen siehe Blatt 2

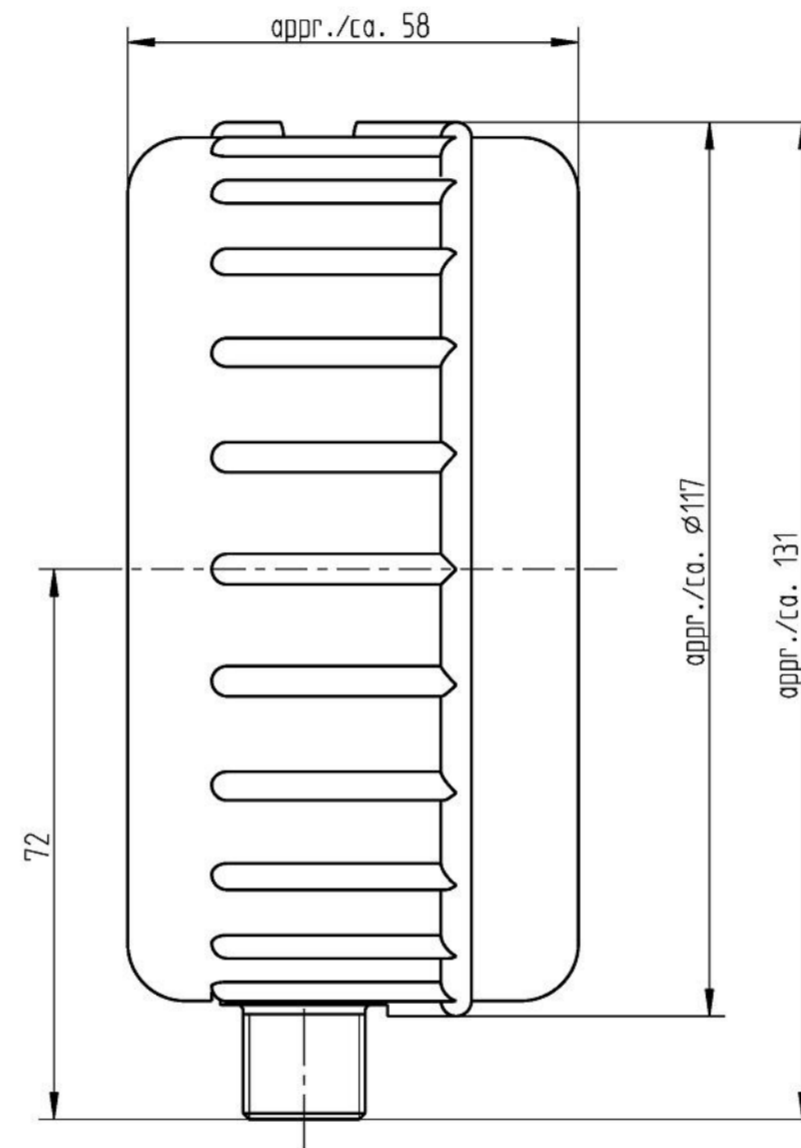

Signet and protection label /  
 Sicherungs- und Haftetikett

Supplier adress label /  
 Lieferanten-adressaufkleber

View without protection cap /  
 Darstellung ohne Schutzkappe:

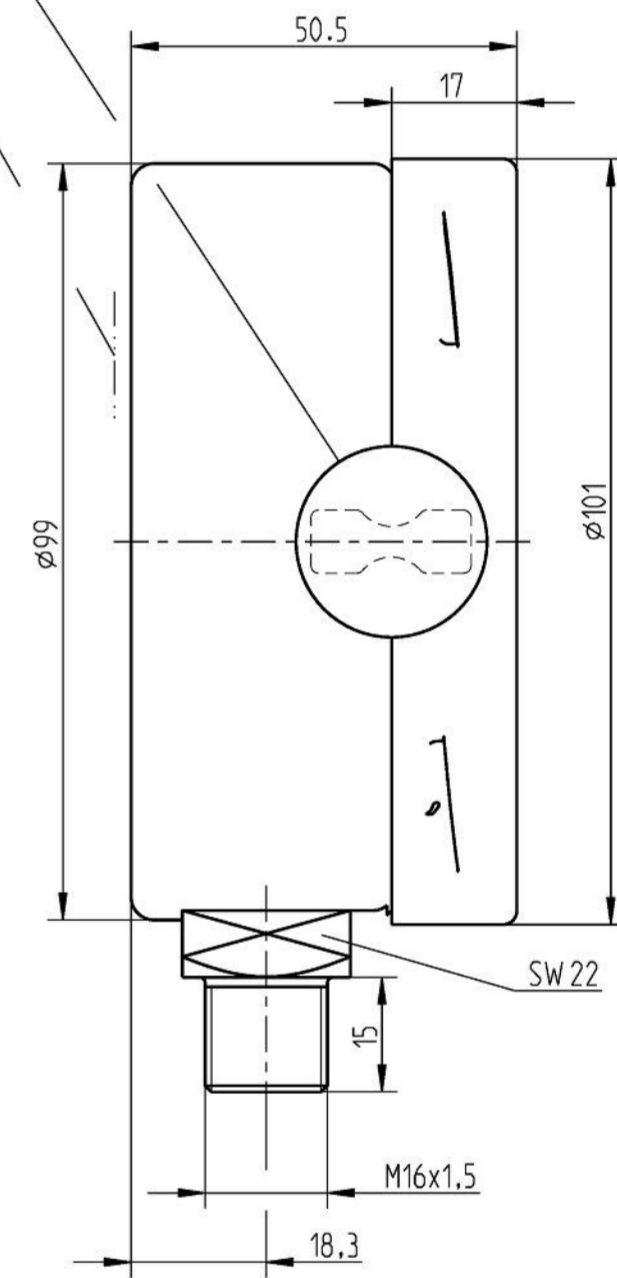

Non e permesso consegnare a terzi o riprodurre questo documento, ne utilizzare il contenuto o renderlo comunque noto a terzi senza autorizzazione esplicita. Ogni infrazione costituisce un evidente abuso e comportera il risarcimento dei danni subiti.  
 Etatla riserva di tutti i diritti derivanti da brevetti o modelli.  
 Copying of this document and giving it to others and the use or communication of the contents thereof, are forbidden without express authority. Contravention of this restriction will constitute an evident abuse and result in a liability to the payment of damages. All rights are reserved in the event of the grant of patent or registration of a utility model or design. This document is the subject of copyright.  
 Toute communication ou reproduction de ce document, toute exploitation ou communication de son contenu sont interdites, sauf autorisation expresse. Tout manquement a cette regle constitue un abus evident et expose son auteur au versement de dommages et interets. Tous droits de propriete industrielle reserves, notamment en matiere de brevets et de modeles.  
 Weitergabe sowie Vervielfachung dieser Unterlagen, Verwehung und Mitteilung ihres Inhaltes ist gestatet, soweit nicht ausdrucklich zugestimmt. Weiterhandlungen stellen einen offensichtlichen Missbrauch dar und verpflichten zu Schadenersatz. Alle Rechte fuer den Fall der Patenterteilung oder Gebrauchsmuster-Eintragung vorbehalten.

General Specification: JED-334-1, Size ISO 14405 LP		Copyright WABCO®		<b>WABCO</b>		
Further Technical Data:		Date	Signature			
Doc. Code: 005 Sheet: 1 To 2		2018-07-13	Kolkowski	PRESSURE GAUGE MANOMETER		
General Tolerances JED-261		Checked		2018-07-13 Marcinkiewicz		
Range of Nominal Dimensions ( ± mm)		Expert		Kolkowski		
Class 1)	< 50 > 50 > 180 > 400	Kolkowski		Material No.		
Fine	0.5 1.0 1.5 2.0	Mass	Scale	0.631 KG		Date of first issue: 2018-01-31
Medium	1.0 2.0 3.0 4.0	Size	CAD System	1:1		Doc.Code Language Sheet
Coarse	2.0 3.5 5.0 6.5	A 2 CREO		453 004 022 0		005 ML 1/2
Tapped Holes acc. -		ECN-No.		Revision	Techn. Resp.	Replacement for
1) Tolerance Class Applied Crossmarked		177867		-	A	5780

Non e permesso consegnare a terzi o riprodurre questo documento, ne utilizzare il contenuto o renderlo comunque noto a terzi senza autorizzazione esplicita. Ogni infrazione costituisce un evidente abuso e comportera il risarcimento dei danni subiti. E' fatta riserva di tutti i diritti derivanti da brevetti o modelli.

Copying of this document and giving it to others and the use or communication of the contents thereof, are forbidden without express authority. Contravention of this restriction will constitute an evident abuse and result in a liability to the payment of damages. All rights are reserved in the event of the grant of patent or registration of a utility model or design. This document is the subject of copyright.

Tous droits de propriété industrielle réservés, notamment en matière de brevets et de modèles. Toute communication ou reproduction de ce document, toute exploitation ou communication de son contenu sont interdites, sauf autorisation expresse. Tout manquement à cette règle constitue un abus évident et expose son auteur au versement de dommages et intérêts. Tous droits de propriété industrielle réservés, notamment en matière de brevets et de modèles.

Wskazanie bezwzględnie zabrania wszelkiej kopii, powielania i udostępniania niniejszego dokumentu, jak również jego wykorzystania bez wyraźnej zgody. Wszelkie naruszenia niniejszej klauzuli będą skutkowały odpowiedzialnością cywilną i karną. Wszelkie prawa zastrzeżone. Wszelkie prawa do patentów i znaków towarowych są zarezerwowane. Wszelkie prawa do patentów i znaków towarowych są zarezerwowane.

Alle Rechte fuer den Fall der Patenterteilung oder Gebrauchsmuster-Eintragung vorbehalten.



Manometer PG21BP-1 NG100 rad 0...25 bar M16x1,5 without stud short

Accuracy class: 1,0 ac.. to EN837-1  
 Temperature effect: 0,4% / 10K unequal 20°C  
 Over pressure acc. to EN 837-1 (point 9.4.1.2)  
 Case: Galvanized steel  
 Bayonet bezel: Galvanized steel  
 Window: Acrylic glass  
 Dial: Aluminium white, scale and lettering black  
 Pointer: Aluminium black  
 Movement: Brass alloy  
 Measuring element: Copper alloy  
 Pressure connection: Brass alloy  
 Thread: M16x1,5 without stud  
 Ambient temperature: Tmin. -40°C, Tmax. 60°C  
 Medium temperature: Tmin. -20°C, Tmax. 60°C  
 IP-protection: IP54 according to EN60529

Manometer PG21BP-1 nom.size 100 rad 0...25 bar M16x1,5 ohne Zapfen kurz

Klassegenauigkeit: 1,0 nach EN837-1  
 Temperaturverhalten: 0,4% / 10K ungleich 20°C  
 Ueberdruck nach EN 837-1 (Punkt 9.4.1.2)  
 Gehaeuse: Stahl verzinkt  
 Bajonettring: Stahl verzinkt  
 Sichtscheibe: Acrylglas  
 Zifferblatt: Aluminium weiß, scala und Beschriftung schwarz  
 Zeiger: Aluminium schwarz  
 Segementwerk: CuZn-Legierung  
 Messglied: Cu-Legierung  
 Druckanschluss: CuZn-Legierung  
 Gewinde: M16x1,5 ohne Zapfen  
 Umgebungstemperatur: Tmin. -40°C, Tmax. 60°C  
 Messstofftemperatur: Tmin. -20°C, Tmax. 60°C  
 Schutzklasse: IP54 nach EN60529

WABCO Article Number Artiklenummer	remarks Bemerkung
453 004 009 0	basic calibration / Eichung
453 004 022 0	with additional calibration certificate / zusätzlich Kalibrierschein

Tous droits de propriété industrielle réservés, notamment en matière de brevets et de modèles. Toute communication ou reproduction de ce document, toute exploitation ou communication de son contenu sont interdites, sauf autorisation expresse. Tout manquement à cette règle constitue un abus évident et expose son auteur au versement de dommages et intérêts. Tous droits de propriété industrielle réservés, notamment en matière de brevets et de modèles.

Wskazanie bezwzględnie zabrania wszelkiej kopii, powielania i udostępniania niniejszego dokumentu, jak również jego wykorzystania bez wyraźnej zgody. Wszelkie naruszenia niniejszej klauzuli będą skutkowały odpowiedzialnością cywilną i karną. Wszelkie prawa zastrzeżone. Wszelkie prawa do patentów i znaków towarowych są zarezerwowane. Wszelkie prawa do patentów i znaków towarowych są zarezerwowane.

Alle Rechte fuer den Fall der Patenterteilung oder Gebrauchsmuster-Eintragung vorbehalten.

General Specification: JED-334-1, Size ISO 14405 LP		Copyright WABCO®		<b>WABCO</b>		
Further Technical Data:		Date	Signature			
Doc. Code: 005	Sheet: 1 To 2	2018-07-13	Kolkowski	PRESSURE GAUGE MANOMETER		
General Tolerances JED-261		Checked	Marcinkiewicz			
Range of Nominal Dimensions ( ± mm)		Expert		Material No. <b>453 004 022 0</b>		
Class 1)	< 50 ≤ 180 > 180 ≤ 400 > 400	Kolkowski				
Fine	0.5 1.0 1.5 2.0	Mass	Scale	Date of first issue: 2018-01-31		
Medium	1.0 2.0 3.0 4.0	0.631 KG	1:1	Doc.Code	Language	Sheet
Coarse	2.0 3.5 5.0 6.5	Size	CAD System	005	ML	2/2
Tapped Holes acc. -		A 2	CREO	Replacement for		
1) Tolerance Class Applied Crossmarked		ECN-No.		Revision	Techn. Resp.	
		177867		-	A	5780

100mm