

4 3 2 1

D
C
B
A

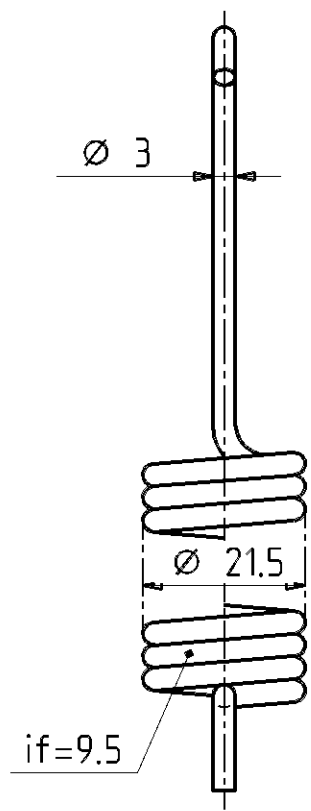
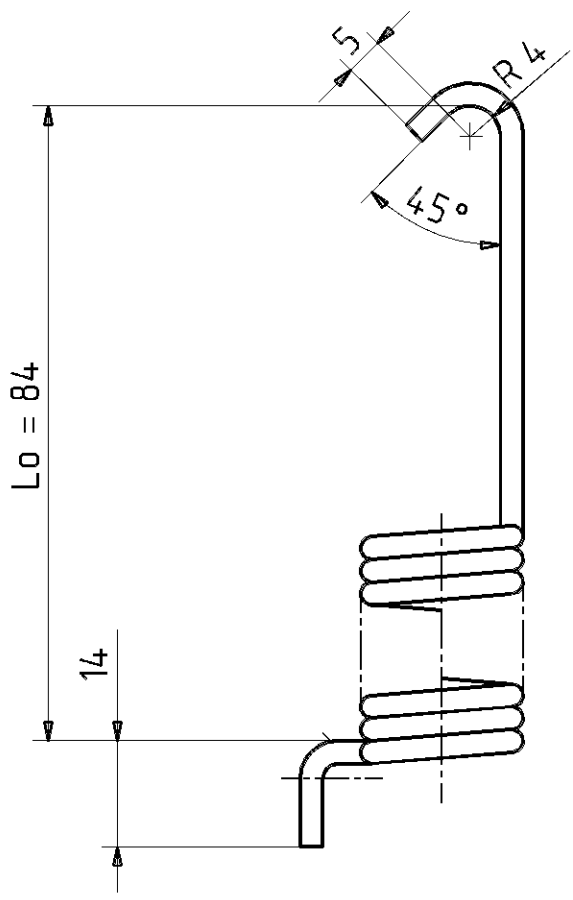

geölt
Fertigungsausgleich durch L_0 , F_0 und D_m

FÜR DIESE ZEICHNUNG BEHÄLT SICH DIE FIRMA WABCO ALLE RECHTE VOR. SIE IST VERTRAULICH ZU BEHANDELN UND DARF OHNE UNSERE ZUSTIMMUNG WEDER VERVIELFÄLTIGT NOCH DRITTEN ZUGÄNGLICH GEMACHT, NOCH DÜRFEN DIE DARIN DARGESTELLTEN EINZELTEILE GEFERTIGT WERDEN. ZUWIDERHANDLUNGEN KÖNNEN STRAFRECHTLICHE FOLGEN HABEN. WABCO RESERVES ITSELF ALL RIGHTS TO THIS DRAWING. IT IS TO BE TREATED AS CONFIDENTIAL AND WITHOUT OUR PERMISSION, SHALL NOT BE RENDERED ACCESSIBLE TO THIRD PARTIES OR REPRODUCED, NOR IS IT PERMITTED TO MANUFACTURE INDIVIDUAL COMPONENTS REPRESENTED IN THE DRAWING. VIOLATION WILL BE PROSECUTED.

NR. NO	ANZAHL OCCURS	ÄNDERUNG CHANGE	ÄNDERUNGS-MITTEILUNG CHANGE NOTICE	DATUM DATE	NAME NAME	PASS-MASS FIT	AB - MASSE DEVIATION

TOLERIERUNG TOLERATION	ZUL. ABWEICHUNGEN FOR MASSE OHNE TOLERANZANGABE		
OBERFLÄCHENBESCHAFFENHEIT SURFACE FINISH	DIN ISO 1302	UNLESS OTHERWISE SPECIFIED DIMENSIONS ARE METRIC IN MM	
ALLOWABLE DEVIATIONS FOR DIMENSIONS WITHOUT TOLERANCES			

WERKSTOFF MATERIAL	DATUM DATE	NAME NAME	WABCO Perrot Bremsen GmbH
GEZEICHNET DRAWN	26.02.03	Rönz	
WERKSTOFF-NR. MATERIAL NO.	GEPROFT CHECKED	10.02.04	ERSATZ FOR REPLACEMENT FOR
ROHTEIL-SACH-NR. BLANK PART NO.	GENEHMIGT APPROVED	10.02.04	ERSETZT DURCH REPLACED BY
MASS- STAB SCALE	BENENNUNG DESIGNATION		ENTSTANDEN AUS COME FROM
1 : 1	Zugfeder		ZEICHNUNGS NR. DRAWING NO.
TYP TYPE			270/310