

4

3

2

1

D

C

B

A

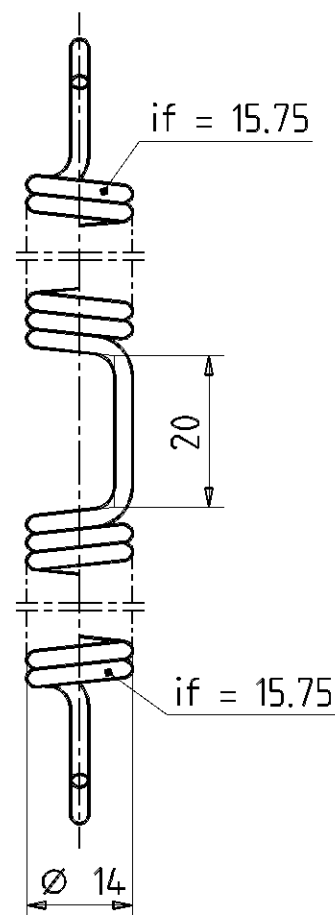
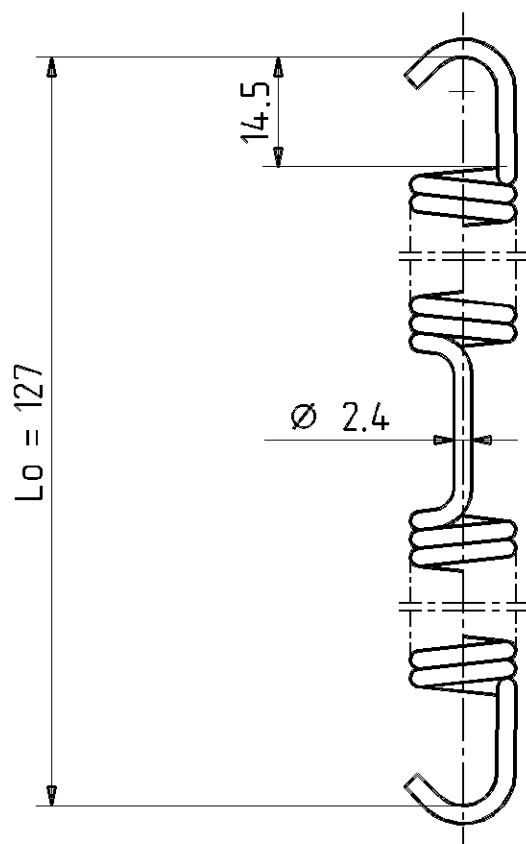

FÜR DIESE ZEICHNUNG BEHÄLT SICH DIE FIRMA WABCO ALLE RECHTE VOR. SIE IST VERTRAULICH ZU BEHANDELN UND DARF OHNE UNSERE ZUSTIMMUNG WEDER Vervielfältigt NOCH Dritten ZUGÄnglich Gemacht, NOCH DÜRFEN DIE DARIN Dargestellten Einzelteile Gefertigt WerDen. ZUWiderhandlungen Können Strafrechtliche Folgen Haben. WABCO RESERVES ITSELF ALL RIGHTS TO THIS DRAWING. IT IS TO BE TREATED AS CONFIDENTIAL AND WITHOUT OUR PERMISSION, SHALL NOT BE RENDERED ACCESSIBLE TO THIRD PARTIES OR REPRODUCED, NOR IS IT PERMITTED TO MANUFACTURE INDIVIDUAL COMPONENTS REPRESENTED IN THE DRAWING. VIOLATION WILL BE PROSECUTED.

NR. NO	ANZAHL OCCURS	ÄNDERUNG CHANGE	ÄNDERUNGS- MITTEILUNG CHANGE NOTICE	DATUM DATE	NAME NAME	PASS- MASS FIT	AB - MASSE DEVI- ATION

TOLERIERUNG
TOLERATION

OBERFLÄCHENBESCHAFFENHEIT
SURFACE FINISH

ZUL. ABWEICHUNGEN FÜR MASSE OHNE TOLERANZANGABE

ALLOWABLE DEVIATIONS FOR DIMENSIONS WITHOUT TOLERANCES

UNLESS OTHERWISE SPECIFIED
DIMENSIONS ARE METRIC IN MM

WERKSTOFF
MATERIAL

WERKSTOFF-NR.
MATERIAL NO.

ROHTEIL-SACH-NR.
BLANK PART NO.

DATUM
DATE

NAME
NAME

GEZEICHNET
DRAWN

GEPROFT
CHECKED

GENEHMIGT
APPROVED

WABCO
Perrot Bremsen GmbH

ERSATZ FÜR
REPLACEMENT FOR

ERSETZT DURCH
REPLACED BY

ENTSTANDEN AUS
COME FROM

MASS-
STAB
SCALE

1 : 1

TYP
TYPE

270x80

BENENNUNG
DESIGNATION

Zugfeder

ZEICHNUNGS NR.
DRAWING NO.

DOC. CODE 505

13 301 202