



OptiLock™

RETESZELŐRENDSZEREK



WABCO



OptiLock™

Biztos lehet benne, hogy megbízható védelmet nyújt rakományának.

Kérdezze csak a járműpark-üzemeltetőket: a pótkocsik és rakományuk gyakran vannak veszélynek kitéve. Akár egy pályaudvaron vagy pihenőhelyen parkol, benzinkútnál tartózkodik, vagy a nyílt utcán közlekedik, nem ritka, hogy feltörik a pótkocsit. Ezen probléma kikerüléséhez ajánlja a WABCO az OptiLock™ termékportfóliót. Az OptiLock™ egy sor kiváló minőségű mechanikus és elektronikus ajtózáró rendszert tartalmaz, amelyek az Ön igényeihez igazíthatók, és számos alkalmazáshoz elérhetők. Minden zárszerkezetet arra terveztünk, hogy az Ön rakománya sértetlenül, változatlanul és időben célba érjen. De a lopás nem az egyetlen veszély, ami a biztosítatlan ajtajú pótkocsiknál fennáll. Manapság a járműpark-üzemeltetőknek védeniük kell a rakományukat a hamisítványokra való kicseréléstől, meg kell akadályozniuk a nyilvántartásba nem vett áruk szállítását, továbbá védeniük kell flottájukat az emberkereskedelem veszélyétől. A kiváló fejlesztésű OptiLock™ termékek többet jelentenek feltörés elleni védelemnél. Lehetőséget biztosítanak például arra is, hogy a hűtőkocsik ajtajának illetéktelen kinyitásából eredő hőmérséklet-változást elkerülje. Modern világunkban az OptiLock™ megoldások állandó biztonságérzetet nyújtanak, amire egy hagyományos zárszerkezet nem képes.





Ajtózár

Basis

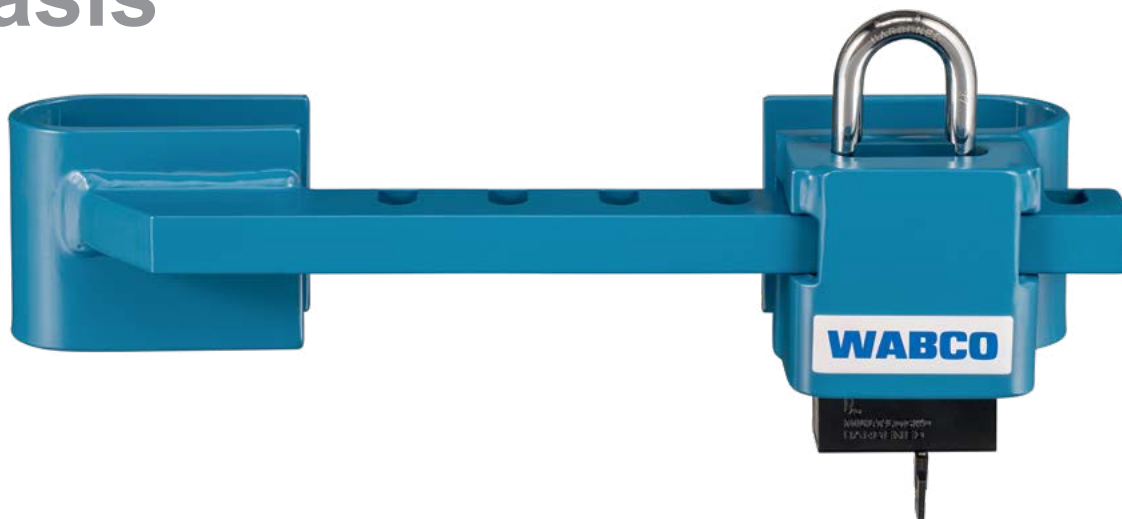

A Basis egy rugalmasan használható mechanikus biztonsági rendszer, amely ajtónyitó rudakon való használatra alkalmas. Nincs szükség szerelésre, ezért a rendszer különböző pótkocsikhoz használható.



Előnyök

- Segít megakadályozni a lopást és az áruk cseréjét
- Segít megakadályozni a hűtlánc megszakítását
- Segít megakadályozni a nyilvántartásba nem vett áruk szállítását

Ismertetőjegyek

- A Basis alkatrész teljesen lefedi a lakatot
- Nem kell összeszerelni (változatos elhelyezés)
- Erős, időjárásálló acél zárrendszer
- A készlet a Mul-T-Lock® lakattal kapható (EN 12320 szabvány, 4. osztály); fűrésvédelem
- Ajtónyitó rudak távolsága 200 – 450 mm
- Felár ellenében azonos zárlatú (ka) vagy mesterkulcsos kivitelben is kapható



Alkalmazás

- Konténer
- Cserelfelépítmények
- Pótkocsi külső ajtónyitó rudakkal

Kezelés és beszerelés

- A Basis biztonsági rendszert az ajtó közepétől balra és jobbra kell az ajtónyitó rudakra felhelyezni és a lakattal lezárni.

Méret

-  kb. 8 kg
-  kb. 470 mm × 100 mm × 100 mm

TERMÉK	ALKATRÉSZ SZ.	TERMÉK	ALKATRÉSZ SZ.
Basis kd lakattal	400 608 050 0	Basis lakat nélkül	183 210 061 2
Basis ka lakattal	400 608 051 0	13 mm lakat kd	183 100 001 4
Basis mkd lakattal	400 608 053 0		
Basis mka lakattal	400 608 054 0		

A biztonsági fokozat növelése érdekében fontolja meg az Omega zárszerkezet használatát.

Keyed different (kd) Záránként 3 kulcs. A kulcsok csak egy zárat nyitnak.

Master keyed different (mkd) Záránként 3 kulcs + mesterrendszerenként 1 mesterkulcs. A kulcsok csak egy zárat nyitnak. A mesterkulcs a mesterrendszeren belüli összes zárat nyitja.

Keyed alike (ka) Záránként 1 kulcs + ka-rendszerenként 1 pótkulcs. Az azonos ka-zárszerkezettel rendelkező összes zárat ugyanazzal a kulccsal lehet nyitni.

Master keyed alike (mka) Záránként 1 kulcs + ka-rendszerenként 1 pótkulcs + mesterrendszerenként 1 mesterkulcs. Az azonos ka-zárszerkezettel rendelkező összes zárat ugyanazzal a kulccsal lehet nyitni. A mesterkulcs a mesterrendszeren belüli összes zárat nyitja.



Ajtózár

Omega



Az Omega egy rugalmasan használható mechanikus biztonsági megoldás, amely ajtónyitó rudakon való használatra alkalmas. Manipuláció ellen védő forma.



Előnyök

- Segít megakadályozni a lopást és az áruk cseréjét
- Segít megakadályozni a hűtlánc megszakítását
- Segít megakadályozni a nyilvántartásba nem vett áruk szállítását

Ismertetőjegyek

- A részegységeket az ajtónyitó rúd távtartója köré kell beakasztani, így elkerülheti, hogy az Omega zárszerkezet felfelé vagy lefelé elmozduljon
- Az Omega alkatrész teljesen lefedi a lakatot
- Nem kell szerelni
- Erős, időjárásálló acél
- Innovatív fűrészelés elleni védelem
- Ajtónyitó rudak távolsága 225 mm – 435 mm
- A készlet a Mul-T-Lock® lakattal kapható (EN 12320 szabvány, 4. osztály); fűrészvédelem
- Felár ellenében azonos zárlatú (ka) vagy mesterkulcsos kivitelben is kapható

Alkalmazás

- Konténer
- Cseréfelépítmények
- Pótkocsi külső ajtónyitó rudakkal



Kezelés és beszerelés

- Az Omega rendszer felhelyezett részegységeit be kell akasztani az ajtónyitó rudak távtartóiba.
- A szerkezetet egy lakattal zárja le.

Tanúsítvány

- Tanúsítva: VdS M114341 (Németország); csak Mul-T-Lock® - lakattal (13 mm) érvényes
- Alkalmas a TAPA TSR tanúsítványhoz

Méret

-  kb. 7,5 kg
-  kb. 455 mm × 105 mm × 100 mm

TERMÉK	ALKATRÉSZ SZ.	TERMÉK	ALKATRÉSZ SZ.
Omega kd lakattal	400 608 150 0	Omega lakat nélkül	183 210 080 2
Omega ka lakattal	400 608 151 0	13 mm lakat kd	183 100 001 4
Omega mkd lakattal	400 608 153 0		
Omega mka lakattal	400 608 154 0		

Keyed different (kd) Záranként 3 kulcs. A kulcsok csak egy zárat nyitnak.

Master keyed different (mkd) Záranként 3 kulcs + mesterrendszerenként 1 mesterkulcs. A kulcsok csak egy zárat nyitnak. A mesterkulcs a mesterrendszeren belüli összes zárat nyitja.

Keyed alike (ka) Záranként 1 kulcs + ka-rendszerenként 1 pótkulcs. Az azonos ka-zárszerkezettel rendelkező összes zárat ugyanazzal a kulccsal lehet nyitni.

Master keyed alike (mka) Záranként 1 kulcs + ka-rendszerenként 1 pótkulcs + mesterrendszerenként 1 mesterkulcs. Az azonos ka-zárszerkezettel rendelkező összes zárat ugyanazzal a kulccsal lehet nyitni. A mesterkulcs a mesterrendszeren belüli összes zárat nyitja.



Ajtózár

One Way

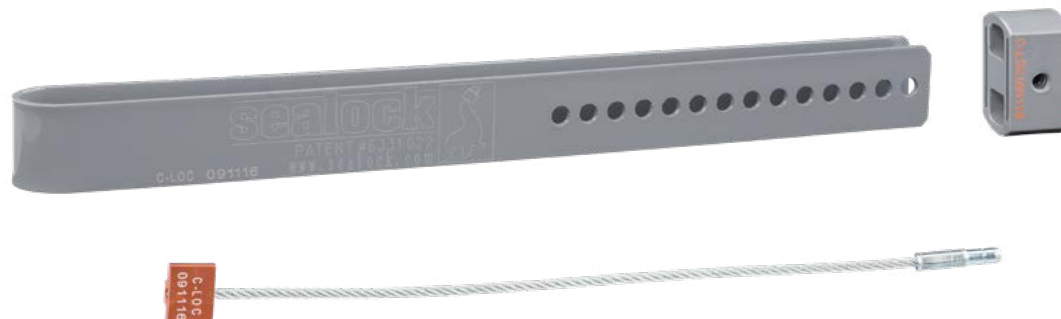

A One Way egy kulcs nélküli, egyszer használatos lezáró és plombáló rendszer, amely használatakor az ajtó kinyitásához az acélkábel és a zárnyelvet fizikailag le kell vágni. A One Way egy egyszerű és hatékony biztonsági megoldás, amely védett a feltörés ellen, és könnyen felismerhető sorozatszámokat használ.



Előnyök

- Egyidejű lezárás és plombálás
- Egyszer használatos
- Nem kell szerelni
- A kinyitáshoz nincs szükség kulcsra, az acélkötelet és az ajtózáró nyelvet le kell vágni
- A minden alkatrészen szereplő sorozatszám lehetővé teszi a plombálási állapot utánkövetését

Ismertetőjegyek

- Erős, időjárásálló acélzár
- Három részből áll: Ajtónyitó rúdhoz való zárnyelv, záródarab és plombával ellátott acélkötél
- Minimális rendelési mennyiség: 20 darab
- Ajtónyitó rudak távolsága 265 mm – 470 mm

Alkalmazás

- Konténer (szállító)



Kezelés és beszerelés

- A One Way termék lezárja és plombálja az ajtónyitó rudakat, megakadályozva ezzel az ajtó kinyitását.
- A zár kinyitásához az acélkötelet és a zárnyelvet le kell vágni.

Tanúsítvány

- Megfelel az ISO/PAS 17712:2013 szabványnak (C-TPAT Best Practice)
- Alkalmos a TAPA TSR tanúsítványhoz

Méret

-  kb. 1,5 kg
-  kb. 510 mm × 69 mm × 52 mm
-  kb. 3,8 mm

TERMÉK

One Way

ALKATRÉSZ SZ.

183 210 160 0

Keyed different (kd) Záranként 3 kulcs. A kulcsok csak egy zárat nyitnak.

Master keyed different (mkd) Záranként 3 kulcs + mesterrendszerként 1 mesterkulcs. A kulcsok csak egy zárat nyitnak. A mesterkulcs a mesterrendszeren belüli összes zárat nyitja.

Keyed alike (ka) Záranként 1 kulcs + ka-rendszerként 1 pótkulcs. Az azonos ka-zárszerkezettel rendelkező összes zárat ugyanazzal a kulccsal lehet nyitni.

Master keyed alike (mka) Záranként 1 kulcs + ka-rendszerként 1 pótkulcs + mesterrendszerként 1 mesterkulcs. Az azonos ka-zárszerkezettel rendelkező összes zárat ugyanazzal a kulccsal lehet nyitni. A mesterkulcs a mesterrendszeren belüli összes zárat nyitja.



Ajtózár

TTB



A TTB egy fixen felszerelt, mechanikus függőzárás rendszer szárnyas ajtókhöz, kombinált csavarozott és hegesztett kivitelben.



Előnyök

- Segít megakadályozni a lopást és az áruk cseréjét
- Segít megakadályozni a hűtőlánc megszakítását
- Segít megakadályozni a nyilvántartásba nem vett áruk szállítását

Ismertetőjegyek

- A TTB-alkatrész teljesen lefedi a lakatot
- Erős, időjárásálló acélrúd/kapocs
- Két változatban kapható: acél, nemesacél
- Fixen rögzített (az egyik elem a jobb oldali ajtó bal sarkára van felcsavarozva, a másik elem a pótkocsi keresztartójára van hegesztve)
- A csomag tartalmazza a szereléshez szükséges anyagokat
- Választható zárólemez kapható a bal oldali ajtó lezárásához
- A készlet a Mul-T-Lock® lakattal kapható (EN 12320 szabvány, 4. osztály); fűrésvédelem
- Felár ellenében azonos zárlatú (ka) vagy mesterkulcsos kivitelben is kapható

Alkalmazás

- Cserefelépítmények
- Pótkocsi szárnyas ajtókkal

Kezelés és beszerelés

- A fix felszerelés után az ajtót a lakattal lehet lezárni.
- Szerelés szükséges.

Tanúsítvány

- Alkalmos a TAPA TSR tanúsítványhoz

Méret

- kb. 7,5 kg
- kb. 210 mm × 200 mm × 60 mm

A szerelés

- kb. 90 perc.
- Szükséges szerszámok

TERMÉK	ALKATRÉSZ SZ.	TERMÉK	ALKATRÉSZ SZ.
TTB kd lakattal	400 608 100 0	TTB (nemesacél) kd lakattal	400 608 102 0
TTB ka lakattal	400 608 101 0	TTB (nemesacél) ka lakattal	400 608 103 0
TTB mkd lakattal	400 608 104 0	TTB (nemesacél) mkd lakattal	400 608 105 0
TTB mka lakattal	400 608 106 0	TTB (nemesacél) mka lakattal	400 608 107 0
TTB lakat nélkül	183 210 040 2	TTB (nemesacél) lakat nélkül	183 210 041 2
13 mm lakat kd	183 100 001 4	Reteszelőelem	183 510 060 4

Keyed different (kd) Záránként 3 kulcs. A kulcsok csak egy zárat nyitnak.

Master keyed different (mkd) Záránként 3 kulcs + mesterrendszerenként 1 mesterkulcs. A kulcsok csak egy zárat nyitnak. A mesterkulcs a mesterrendszeren belüli összes zárat nyitja.

Keyed alike (ka) Záránként 1 kulcs + ka-rendszerenként 1 pótkulcs. Az azonos ka-zárszerkezettel rendelkező összes zárat ugyanazzal a kulccsal lehet nyitni.

Master keyed alike (mka) Záránként 1 kulcs + ka-rendszerenként 1 pótkulcs + mesterrendszerenként 1 mesterkulcs. Az azonos ka-zárszerkezettel rendelkező összes zárat ugyanazzal a kulccsal lehet nyitni. A mesterkulcs a mesterrendszeren belüli összes zárat nyitja.



Ajtózár

TLB



A TLB egy szárnyas ajtókhöz tervezett fixen felszerelt, lakattal ellátott mechanikus rendszer, amely szigetelt ajtók esetén is használható.



Előnyök

- Segít megakadályozni a lopást és az áruk cseréjét
- Segít megakadályozni a hűtlánc megszakítását
- Segít megakadályozni a nyilvántartásba nem vett áruk szállítását

Ismertetőjegyek

- A TLB-alkatrész teljesen lefedi a lakatot
- Mindkét ajtót lezárja
- Erős, időjárásálló acélzár
- Az ajtókra szerelve (két, a helyére csavarozott elem)
- A csomag tartalmazza a szereléshez szükséges anyagokat – szigetelt ajtókhöz távtartó perselyek kaphatók
- A készlet a Mul-T-Lock® lakattal kapható (EN 12320 szabvány, 4. osztály); fűrásvédelem
- Felár ellenében azonos zárlatú (ka) vagy mesterkulcsos kivitelben is kapható

Alkalmazás

- Konténer
- Cserrefelépítmények
- Pótkocsi

Kezelés és beszerelés

- A fix felszerelés után az ajtót a lakattal lehet lezárni.

Tanúsítvány

- Tanúsítva: VdS M118313 (Németország); csak Mul-T-Lock® - lakattal (13 mm) érvényes
- Alkalmos a TAPA TSR tanúsítványhoz

Méret

- kb. 5 kg
- kb. 151 mm × 105 mm × 53 mm

A szerelés

- kb. 60 perc.
- Szükséges szerszámok

TERMÉK	ALKATRÉSZ SZ.	TERMÉK	ALKATRÉSZ SZ.
TLB kd lakattal	400 608 200 0	TLB lakat nélkül	183 410 406 0
TLB ka lakattal	400 608 202 0	13 mm lakat kd	183 100 001 4
TLB mkd lakattal	400 608 201 0		
TLB mka lakattal	400 608 203 0		

Keyed different (kd) Záranként 3 kulcs. A kulcsok csak egy zárat nyitnak.

Master keyed different (mkd) Záranként 3 kulcs + mesterrendszerként 1 mesterkulcs. A kulcsok csak egy zárat nyitnak. A mesterkulcs a mesterrendszeren belüli összes zárat nyitja.

Keyed alike (ka) Záranként 1 kulcs + ka-rendszerként 1 pótkulcs. Az azonos ka-zárszerkezettel rendelkező összes zárat ugyanazzal a kulccsal lehet nyitni.

Master keyed alike (mka) Záranként 1 kulcs + ka-rendszerként 1 pótkulcs + mesterrendszerként 1 mesterkulcs. Az azonos ka-zárszerkezettel rendelkező összes zárat ugyanazzal a kulccsal lehet nyitni. A mesterkulcs a mesterrendszeren belüli összes zárat nyitja.



Tartozékok

Lakat



Erős lakat mechanikus biztonsági megoldásokhoz.



Előnyök

- Segít megakadályozni a lopást és az áruk cseréjét
- Segít megakadályozni a hűtőlánc megszakítását
- Segít megakadályozni a nyilvántartásba nem vett áruk szállítását
- A kulccsal egyszerűen zárható és nyitható

Ismertetőjegyek

- Lakat megerősített fekete acélból
- A kengyel teljesen levehető
- A kulcslyuk fedele gondoskodik arról, hogy ne jussanak szennyeződések a zárszerkezetbe.
- Tanúsított nagy biztonsági fokú Mul-T-Lock® lakat; fűrésvédelem
- Felár ellenében azonos zárlatú (ka) vagy mesterkulcsos kivitelben is kapható

Alkalmazás

- Basis
- Omega
- TTB
- TLB
- Drawbar B

Kezelés és beszerelés

- A lakatot a kulccsal kell lezárni, hogy a kengyel a burkolatba illeszkedjen.
- A kulcsot kell használni a lakat kinyitásához és a kengyel eltávolításához is.

TERMÉK

13 mm lakat kd
13 mm lakat ka
13 mm lakat mkd-i
13 mm lakat mka-i

ALKATRÉS SZ.

183 100 001 4
183 100 003 4
183 100 010 4
183 100 011 4

Keyed different (kd) Záranként 3 kulcs. A kulcsok csak egy zárat nyitnak.

Master keyed different (mkd) Záranként 3 kulcs + mesterrendszerenként 1 mesterkulcs. A kulcsok csak egy zárat nyitnak. A mesterkulcs a mesterrendszeren belüli összes zárat nyitja.

Keyed alike (ka) Záranként 1 kulcs + ka-rendszerenként 1 pótkulcs. Az azonos ka-zárszerkezettel rendelkező összes zárat ugyanazzal a kulccsal lehet nyitni.

Master keyed alike (mka) Záranként 1 kulcs + ka-rendszerenként 1 pótkulcs + mesterrendszerenként 1 mesterkulcs. Az azonos ka-zárszerkezettel rendelkező összes zárat ugyanazzal a kulccsal lehet nyitni. A mesterkulcs a mesterrendszeren belüli összes zárat nyitja.



Ajtózár

TSR-2fiXX

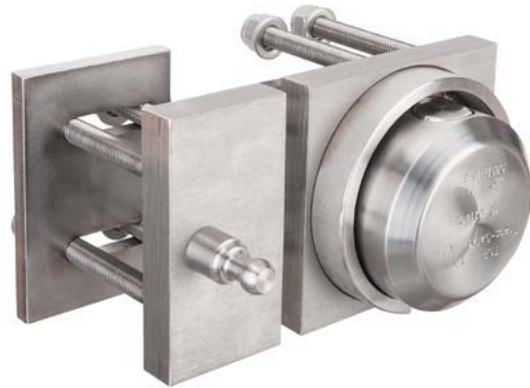

A TSR-2fiXX egy tanúsított, fixen felszerelt zármegoldás szárnyas ajtókhoz. Ez egy nemesacélból készült mechanikus megoldás beépített ABLOY®-hengerezárral, amelyet az ajtóra lehet csavarozni. Fúrás elleni védelmet biztosít.



Előnyök

- Segít megakadályozni a lopást és az áruk cseréjét
- Segít megakadályozni a hűtlánc megszakítását
- Segít megakadályozni a nyilvántartásba nem vett áruk szállítását
- A kulccsal egyszerűen zárható és nyitható

Ismertetőjegyek

- Teljes egészében nemesacélból készült
- Fixen rögzített (a részegységek a helyükre vannak csavarozva)
- Külön tartószerkezet a használaton kívüli zárburkolathoz
- A csomag tartalmazza a szereléshez szükséges anyagokat
- Szabadalmaztatott ABLOY® hengerzár ABLOY® PROTEC kulcsokkal
- Fúrásvédelemmel ellátott hengerzár; cserélhető
- Felár ellenében azonos zárlatú (ka) vagy mesterkulcsos kivitelben is kapható

Alkalmazás

- Konténer
- Cserefelépítmények
- Pótkocsi

Kezelés és beszerelés

- Mindkét ajtót belülről kell összekötni, és a zárszerkezet burkolatán keresztül lehet bezárni.

Tanúsítvány

- Tanúsítva: VdS M 106339 (Németország), csak ASSA ABLOY®-hengerezárral (CL684N) érvényes
- Tanúsítva: SBSC 10-377. sz. (Svédország), csak ASSA ABLOY®-hengerezárral (CL684N) érvényes
- Alkalmas a TAPA TSR tanúsítványhoz

Méret

- kb. 8 kg
- kb. 185 mm × 120 mm × 40 mm

A szerelés

- kb. 120 perc
- Szükséges szerszámok

TERMÉK	ALKATRÉSZ SZ.	TERMÉK	ALKATRÉSZ SZ.
TSR-2fiXX kd (hengerezárral)	183 410 006 2	ABLOY®-hengerezár CL684 kd	183 120 001 4
TSR-2fiXX ka (hengerezárral)	183 410 001 0		
TSR-2fiXX mkd (hengerezárral)	183 410 006 0		
TSR-2fiXX burkolatfej hengerzár nélkül	183 210 000 4		

Hegesztett változatban is elérhető: TSR-2fiXX weld (alkatrész szám: 183 410 007 2)

Keyed different (kd) Záranként 3 kulcs. A kulcsok csak egy zárat nyitnak.

Master keyed different (mkd) Záranként 3 kulcs + mesterrendszerként 1 mesterkulcs. A kulcsok csak egy zárat nyitnak. A mesterkulcs a mesterrendszeren belüli összes zárat nyitja.

Keyed alike (ka) Záranként 1 kulcs + ka-rendszerként 1 pótkulcs. Az azonos ka-zárszerkezettel rendelkező összes zárat ugyanazzal a kulccsal lehet nyitni.

Master keyed alike (mka) Záranként 1 kulcs + ka-rendszerként 1 pótkulcs + mesterrendszerként 1 mesterkulcs. Az azonos ka-zárszerkezettel rendelkező összes zárat ugyanazzal a kulccsal lehet nyitni. A mesterkulcs a mesterrendszeren belüli összes zárat nyitja.



Ajtózár

TSR-2fiXX weld



A TSR-2fiXX weld egy tanúsított, fixen szerelt zármegoldás szárnyas ajtókhöz. Ez egy nemesacélból készült mechanikus megoldás beépített ABLOY®-hengerzárral, amelyet az ajtóra lehet hegeszteni. Fúrás elleni védelmet biztosít.



Előnyök

- Segít megakadályozni a lopást és az áruk cseréjét
- Segít megakadályozni a hűtlánc megszakítását
- Segít megakadályozni a nyilvántartásba nem vett áruk szállítását
- A kulccsal egyszerűen zárható és nyitható

Ismertetőjegyek

- Erős acélból megmunkálva
- Fixen rögzített (két részegység, amelyet az ajtókra hegesztenek)
- Külön tartószerkezet a használaton kívüli tartófejhez
- Nem alkalmas szigetelt ajtókhöz és panelbetétes ajtókhöz
- Szabadalmaztatott ABLOY® hengerzár ABLOY® PROTEC kulcsokkal
- Fúrásvédelemmel ellátott hengerzár; cserélhető
- Felár ellenében azonos zárlatú (ka) vagy mesterkulcsos kivitelben is kapható

Alkalmazás

- Konténer
- Cserefelépítmények
- Pótkocsi

Kezelés és beszerelés

- A szerkezet fix rögzítése után mindkét ajtó belülről lesz összekötve, és a zárszerkezet burkolatán keresztül lehet bezárni.

Tanúsítvány

- Tanúsítva: VdS M 106339 (Németország), csak ASSA ABLOY®-hengerzárral (CL684N) érvényes
- Tanúsítva: SBSC 10-377. sz. (Svédország), csak ASSA ABLOY®-hengerzárral (CL684N) érvényes
- Alkalmas a TAPA TSR tanúsítványhoz

Méret

- kb. 5 kg
- kb. 122 mm × 120 mm × 40 mm

A szerelés

- kb. 90 perc.
- Szükséges szerszámok

TERMÉK	ALKATRÉSZ SZ.	TERMÉK	ALKATRÉSZ SZ.
TSR-2fiXX weld kd (hengerzárral)	183 410 007 2	ABLOY®-hengerzár CL684 kd	183 120 001 4
TSR-2fiXX weld ka (hengerzárral)	183 410 003 0		
TSR-2fiXX weld mkd (hengerzárral)	183 410 007 0		
TSR-2fiXX ház hengerzár nélkül	183 210 000 4		

Csavarozott változatban is elérhető: TSR-2fiXX (alkatrész szám: 183 410 006 2)

Keyed different (kd) Záranként 3 kulcs. A kulcsok csak egy zárat nyitnak.

Master keyed different (mkd) Záranként 3 kulcs + mesterrendszerenként 1 mesterkulcs. A kulcsok csak egy zárat nyitnak. A mesterkulcs a mesterrendszeren belüli összes zárat nyitja.

Keyed alike (ka) Záranként 1 kulcs + ka-rendszerenként 1 pótkulcs. Az azonos ka-zárszerkezettel rendelkező összes zárat ugyanazzal a kulccsal lehet nyitni.

Master keyed alike (mka) Záranként 1 kulcs + ka-rendszerenként 1 pótkulcs + mesterrendszerenként 1 mesterkulcs. Az azonos ka-zárszerkezettel rendelkező összes zárat ugyanazzal a kulccsal lehet nyitni. A mesterkulcs a mesterrendszeren belüli összes zárat nyitja.



Járműbiztonsági berendezés

Drawbar C



A Drawbar C egy mechanikai reteszelőrendszer, amelynek rendeltetése, hogy megakadályozza a vonóháromszöges pótkocsik ellopását. Kulccsal nyitható, csapszeges reteszelő szerkezet.



Előnyök

- Segít a lopás megakadályozásában
- Segít a nem megfelelő pótkocsi csatlakoztatásának megakadályozásában
- Szervezeti célra is használható, mivel a jármű a zárral meg van jelölve

Ismertetőjegyek

- Nem kell összeszerelni (változatos elhelyezés)
- Erős, időjárásálló acél zárószervezet biztonsági fényvisszaverő csíkkal
- Szabadalmaztatott ABLOY® hengerzár ABLOY® PROTEC kulcsokkal
- Fűrésvédelemmel ellátott hengerzár; cserélhető
- Felár ellenében azonos zárlatú (ka) vagy mesterkulcsos kivitelben is kapható



Alkalmazás

- Vonóháromszöges pótkocsihoz (38 – 50 mm átmérőjű vonószemekkel)

Kezelés és beszerelés

- A Drawbar C eszközt a pótkocsi vonószemére kell csúsztatni és reteszelni, ekkor a csapszeg felfelé nyomódik és a helyére kattan. A reteszelés kulccsal nyitható hengerzárral történik. Az elhelyezéskor meg kell győződni arról, hogy a csapszeg lefelé (a talaj felé) áll.

Méret

-  kb. 4 kg
-  belső méret kb. 145 mm × 63 mm × 120 mm

TERMÉK

Drawbar C kd (hengerzárral)
Drawbar C ka (hengerzárral)
ABLOY®-hengerzár CL290N kd

ALKATRÉSZ SZ.

183 440 000 0
183 440 001 0
183 120 020 4

Keyed different (kd) Záranként 3 kulcs. A kulcsok csak egy zárat nyitnak.

Master keyed different (mkd) Záranként 3 kulcs + mesterrendszerenként 1 mesterkulcs. A kulcsok csak egy zárat nyitnak. A mesterkulcs a mesterrendszeren belüli összes zárat nyitja.

Keyed alike (ka) Záranként 1 kulcs + ka-rendszerenként 1 pótkulcs. Az azonos ka-zárószervezettel rendelkező összes zárat ugyanazzal a kulccsal lehet nyitni.

Master keyed alike (mka) Záranként 1 kulcs + ka-rendszerenként 1 pótkulcs + mesterrendszerenként 1 mesterkulcs. Az azonos ka-zárószervezettel rendelkező összes zárat ugyanazzal a kulccsal lehet nyitni. A mesterkulcs a mesterrendszeren belüli összes zárat nyitja.



Járműbiztonsági berendezés

King Pin C



A King Pin C megakadályozza a nem csatlakoztatott pótkocsi ellopását, miközben ezzel egyidejűleg egyértelműen azonosítja a pótkocsit. Használata egyszerű, és nincs szükség szerelésre.



BIZTONSÁGI SZINT
NAGYON MAGAS

Előnyök

- Segít a lopás megakadályozásában
- Segít a nem megfelelő pótkocsi csatlakoztatásának megakadályozásában
- Szervezeti célra is használható, mivel a jármű a zárral meg van jelölve

Ismertetőjegyek

- Erős, időjárásálló acél
- Élénk színű burkolat
- Sárga szalag, amellyel gyorsan észlelheti, hogy a pótkocsi le van-e zárva
- Nem kell szerelni
- Csak 2" (Ø 75 mm) méretű királycsapokhoz
- Szabadalmaztatott ABLOY® hengerzár ABLOY® PROTEC kulcsokkal
- Fúrásvédelemmel ellátott hengerzár; cserélhető
- Felár ellenében azonos zárlatú (ka) vagy mesterkulcsos kivitelben is kapható

Alkalmazás

- Félpótkocsi 2" (Ø 75 mm) méretű királycsappal



Kezelés és beszerelés

- A King Pin C terméket a királycsapra kell elhelyezni, és a kulccsal lezárni.
- A királycsap csavarjait automatikusan lefedi.

Tanúsítvány

- Alkalmas a TAPA TSR tanúsítványhoz

Méret

-  kb. 2,5 kg
-  Ø 215 mm × 110 mm
-  5 mm

TERMÉK

King Pin C kd (hengerzárral)
King Pin C ka (hengerzárral)
King Pin C mkd (hengerzárral)
ABLOY®-hengerzár CL684 kd

ALKATRÉSZ SZ.

183 440 100 0
183 440 101 0
183 440 103 0
183 120 001 4

Keyed different (kd) Záranként 3 kulcs. A kulcsok csak egy zárat nyitnak.

Master keyed different (mkd) Záranként 3 kulcs + mesterrendszerenként 1 mesterkulcs. A kulcsok csak egy zárat nyitnak. A mesterkulcs a mesterrendszeren belüli összes zárat nyitja.

Keyed alike (ka) Záranként 1 kulcs + ka-rendszerenként 1 pótkulcs. Az azonos ka-zárszerkezettel rendelkező összes zárat ugyanazzal a kulccsal lehet nyitni.

Master keyed alike (mka) Záranként 1 kulcs + ka-rendszerenként 1 pótkulcs + mesterrendszerenként 1 mesterkulcs. Az azonos ka-zárszerkezettel rendelkező összes zárat ugyanazzal a kulccsal lehet nyitni. A mesterkulcs a mesterrendszeren belüli összes zárat nyitja.



W45



A W45 egy rugalmasan használható megoldás, amely megakadályozza, hogy a nem csatlakoztatott cserefelépítményeket jóváhagyás nélkül felvegyék. Lopás elleni védelem a szervezet számára kihasználható előnnyel, mivel a cserefelépítményt a záron található jelzés alapján könnyen lehet azonosítani.



Előnyök

- Segít megakadályozni a cserefelépítmények ellopását
- Segít megakadályozni a leparkolt cserefelépítmények kicserélését
- Szervezeti célra is használható, mivel a cserefelépítmény a zárral meg van jelölve

Ismertetőjegyek

- Erős, időjárásálló acélnyelves zár két biztonsági fényvisszaverő csíkkal
- Nem kell szerelni
- Szabadalmaztatott ABLOY® hengerzár ABLOY® PROTEC kulcsokkal
- Fúrásvédelemmel ellátott hengerzár; cserélhető
- Felár ellenében azonos zárlatú (ka) vagy mesterkulcsos kivitelben is kapható



Alkalmazás

- Cserefelépítmények

Kezelés és beszerelés

- A W45 eszközt a saroktartóba kell beütni, és lakattal le kell zárni.
- A kinyitáshoz kulcs kell.

Méret

-  kb. 5,5 kg
-  kb. 450 mm × 115 mm × 70 mm

TERMÉK

W45 kd (hengerzárral)
W45 ka (hengerzárral)
W45 mkd (hengerzárral)
ABLOY®-hengerzár CL684 kd

ALKATRÉSZ SZ.

183 440 203 0
183 440 204 0
183 440 205 0
183 120 001 4

Keyed different (kd) Záranként 3 kulcs. A kulcsok csak egy zárat nyitnak.

Master keyed different (mkd) Záranként 3 kulcs + mesterrendszerenként 1 mesterkulcs. A kulcsok csak egy zárat nyitnak. A mesterkulcs a mesterrendszeren belüli összes zárat nyitja.

Keyed alike (ka) Záranként 1 kulcs + ka-rendszerenként 1 pótkulcs. Az azonos ka-zárszerkezettel rendelkező összes zárat ugyanazzal a kulccsal lehet nyitni.

Master keyed alike (mka) Záranként 1 kulcs + ka-rendszerenként 1 pótkulcs + mesterrendszerenként 1 mesterkulcs. Az azonos ka-zárszerkezettel rendelkező összes zárat ugyanazzal a kulccsal lehet nyitni. A mesterkulcs a mesterrendszeren belüli összes zárat nyitja.



Zárszerkezet-változatok

Keyed different (kd)

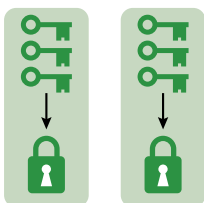

- 3 kulcs záranként
- A kulcsok csak egy zárat nyitnak.

Master keyed different (mkd)

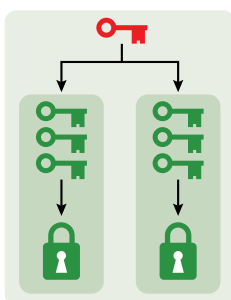

- 3 kulcs záranként,
- 1 mesterkulcs mesterrendszerenként
- A kulcsok csak egy zárat nyitnak.
- A mesterkulcs a mesterrendszeren belüli összes zárat nyitja.

Keyed alike (ka)

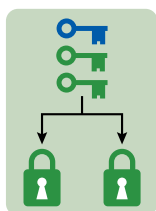

- 1 kulcs záranként,
- 1 pótkulcs ka-rendszerenként
- Az azonos ka-zárszerkezettel rendelkező összes zárat ugyanazzal a kulccsal lehet nyitni.

Master keyed alike (mka)

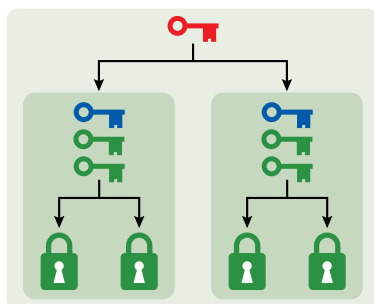

- 1 kulcs záranként,
- 1 pótkulcs ka-rendszerenként,
- 1 mesterkulcs mesterrendszerenként
- Az azonos ka-zárszerkezettel rendelkező összes zárat ugyanazzal a kulccsal lehet nyitni.
- A mesterkulcs a mesterrendszeren belüli összes zárat nyitja.



a **WORLD** of
DIFFERENCE

Safety • Efficiency • Connectivity

A WABCO bemutatása

WABCO (NYSE: WBC) a haszonjárművek biztonságtechnikai és hatékonyság-növelési technológiáinak világszerte vezető beszállítója. A WABCO, a 150 éve eredetileg Westinghouse Air Brake Company néven alapított vállalat, jövőbe mutató innovációkkal tör előre az önállóan közlekedő haszonjárművek fejlesztésében. A vezető tehergépkocsi, busz és pótkocsi gyártók világszerte megbíznak a WABCO olyan csúcstechnológiáiban, mint a vezető-assisztens, a fék- és kormányrendszerek, vagy a stabilizáló rendszerek. A balesetmentes közlekedés és a környezetbarát szállítási megoldások elgondolásától vezérelve a WABCO fejlesztés ezen túlmenően vezető szerepet tölt be a haszonjármű flották korszerű flottakezelő rendszereinek a hatékonyságnövelésében. A WABCO 2017-ban 3,3 milliárd dolláros éves forgalmat ért el. A vállalat 40 országban körülbelül 15 000 munkatársat foglalkoztat.

További információkat itt talál

www.wabco-auto.com



WABCO