

ΑΥΤΟΜΑΤΟΠΟΙΗΜΕΝΑ ΜΗΧΑΝΙΚΑ ΚΙΒΩΤΙΑ (AMT) WABCO

Λύσεις aftermarket για μονάδες ελέγχου κιβωτίων
ταχυτήτων σε εφαρμογές Volvo



Διατίθενται σε
συνεργεία της
ανεξάρτητης αγοράς
ανταλλακτικών και
εξαρτημάτων!

WABCO

ΑΝΑΠΤΥΞΤΕ ΤΗΝ ΕΠΙΧΕΙΡΗΣΗ ΣΑΣ ΜΕ ΤΗΝ WABCO

Η συντήρηση των φορτηγών συνεπάγεται πολλές προκλήσεις ωστόσο, με τις λύσεις αυτοματοποιημένων μηχανικών κιβωτίων WABCO (AMT), η επισκευή του ενεργοποιητή του κιβωτίου ταχυτήτων παύει να είναι πρόκληση. Η τεχνολογία AMT της WABCO χρησιμοποιείται σε οχήματα Volvo από το 2001, και οι μονάδες ελέγχου κιβωτίων ταχυτήτων έχουν τοποθετηθεί σε πάνω από 1,3 εκατομμύρια φορτηγά.

Οι λύσεις μας AMT αυξάνουν την οικονομία καυσίμου χάρη στη βελτιστοποιημένη αλλαγή ταχυτήτων και βοηθούν τους χρήστες των οχημάτων να μειώνουν σημαντικά τη μηχανική φθορά, αυξάνοντας κατ' αυτόν τον τρόπο τον χρόνο χρήσης των οχημάτων. Δεδομένης της αυξανόμενης ζήτησης και της ταχείας αύξησης του αριθμού μονάδων που είναι χρήση, ο εφοδιασμός του συνεργείου σας με εξοπλισμό για το σέρβις της τεχνολογίας μας AMT σε οχήματα Volvo αποτελεί μια επένδυση με άριστη απόδοση σε ένα τμήμα της αγοράς με μεγάλο δυναμικό ανάπτυξης.

ΤΑ ΓΝΗΣΙΑ ΕΞΑΡΤΗΜΑΤΑ ΕΧΟΥΝ ΣΗΜΑΣΙΑ

Η διατήρηση γνήσιου εξοπλισμού έχει πολλά πλεονεκτήματα. Εγγυάται άριστη εφαρμογή και εξασφαλίζει απρόσκοπτη λειτουργία. Τα κιτ επισκευής της WABCO καλύπτουν τη μεγαλύτερη γκάμα περιπτώσεων επισκευής μονάδων ελέγχου κιβωτίων ταχυτήτων που χρησιμοποιούνται σε εφαρμογές Volvo, και η προμήθειά τους είναι γρήγορη και εύκολη μέσω του εκτεταμένου παγκόσμιου δικτύου διανομής μας.



ΕΙΝΑΙ ΠΙΟ ΕΥΚΟΛΟ ΑΠΟ Ο,ΤΙ ΝΟΜΙΖΕΤΕ – ΚΑΙ ΟΙΚΟΝΟΜΙΚΑ ΑΠΟΔΟΤΙΚΟ

Η επισκευή ενός AMT μπορεί να φαντάζει δύσκολη ωστόσο, με ένα κιτ επισκευής της WABCO, η πραγματικότητα είναι πολύ πιο απλή. Η WABCO προσφέρει ένα ευρύ φάσμα λύσεων για την ασφαλή επισκευή πολλών εξαρτημάτων και, στην πλειονότητα των περιπτώσεων, η συγκεκριμένη επισκευή υποκαθιστά την αλλαγή ολόκληρης της μονάδας. Οι περισσότερες περιπτώσεις επισκευής μονάδων ελέγχου κιβωτίων ταχυτήτων για εφαρμογές Volvo μπορούν να αντιμετωπιστούν χωρίς να χρειάζονται ειδικά εργαλεία. Πρόκειται για μια οικονομικά αποδοτική στρατηγική, και μειώνει σημαντικά το χρόνο ακινητοποίησης των οχημάτων. Η WABCO δεν θα ήταν η WABCO αν δεν έκανε τα πράγματα ακόμα ευκολότερα για εσάς παρέχοντάς σας τα εξής:

Εύκολος διαγνωστικός έλεγχος

Μέσω της WABCOWÜRTH, προσφέρουμε ευρύ φάσμα διαγνωστικών συστημάτων για γρήγορη και ακριβή ανίχνευση των βλαβών σε μονάδες ελέγχου κιβωτίων ταχυτήτων για εφαρμογές Volvo.

Λύσεις επισκευής προσαρμοσμένες στις ανάγκες σας

Η WABCO προσφέρει μια πολύ μεγάλη γκάμα από κιτ επισκευής που σχεδιάστηκαν να καλύπτουν τις πολυσχιδείς απαιτήσεις επισκευής μονάδων ελέγχου κιβωτίων ταχυτήτων Volvo.

Απλή διαδικασία εκμάθησης

Η καθοδηγούμενη από λογισμικό διαδικασία εκμάθησης σχεδιάστηκε για να διασφαλίσει ότι, ύστερα από μια επισκευή, το όχημα θα είναι και πάλι λειτουργικό, με ελάχιστο χρόνο ακινητοποίησης.

Εκπαίδευση προϊόντος

Μια περιγραφή συστήματος σας καθοδηγεί στην ομαλή επισκευή της μονάδας ελέγχου του κιβωτίου ταχυτήτων. Επιπλέον, η WABCO Academy προσφέρει πρακτικά σεμινάρια τεχνικής εκπαίδευσης.

Ανακαλύψτε αναλυτικότερες πληροφορίες στις σελίδες που ακολουθούν.



ΕΥΚΟΛΟΣ ΔΙΑΓΝΩΣΤΙΚΟΣ ΕΛΕΓΧΟΣ

Ο διαγνωστικός έλεγχος της τεχνολογίας μας AMT για οχήματα Voivo μπορεί να διενεργηθεί εύκολα μέσω του διαγνωστικού συστήματος για πολλές μάρκες που παρέχεται από την WABCOWÜRTH (W.EASY®) και διανέμεται σε συνεργεία της ανεξάρτητης αγοράς ανταλλακτικών και εξαρτημάτων. Διατίθεται σε ανταγωνιστική τιμή και είναι κατάλληλα προσαρμοσμένο για τα προϊόντα WABCO, με αποτέλεσμα να έχει άριστη αξιοπιστία και ακρίβεια για τις λύσεις επισκευής μονάδων ελέγχου κιβωτίων ταχυτήτων .

Το λογισμικό διαγνωστικού ελέγχου WABCOWÜRTH έχει σαφή δομή και εύχρηστο περιβάλλον εργασίας. Απεικονίζονται όλες οι κρίσιμες διαγνωστικές λειτουργίες, γεγονός που επιτρέπει τη γρήγορη και αποτελεσματική ανάλυση του συστήματος. Περιλαμβάνει:

- Αυτόματη σάρωση του συστήματος
- Λειτουργίες απεικόνισης και διαγραφής για κωδικούς βλάβης
- Επιλογή, ανάγνωση και σύγκριση τρεχουσών τιμών
- Ενεργοποιήσεις
- Βαθμονόμηση και κωδικοποίηση

Τρόπος παραγγελίας

Μπορείτε να παραγγείλετε το W.EASY μέσω του δικτύου διανομής της WABCOWÜRTH. Κάθε διαγνωστικό σύστημα W.EASY αποτελείται από ένα βασικό πακέτο, στο οποίο είναι δυνατόν να προστεθεί επιμέρους ξεχωριστό λογισμικό/υλικό. Για περαιτέρω λεπτομέρειες επισκεφθείτε τον ιστότοπο www.wabcowuerth.com



ΛΥΣΕΙΣ ΕΠΙΣΚΕΥΗΣ ΠΡΟΣΑΡΜΟΣΜΕΝΕΣ ΣΤΙΣ ΑΝΑΓΚΕΣ ΣΑΣ

Η WABCO προσφέρει κιτ επισκευής προσαρμοσμένες στις ανάγκες σας, τα οποία αποτελούνται από γνήσια ανταλλακτικά, για απρόσκοπτες και οικονομικά αποδοτικές επισκευές. Η τεράστια εμπειρία συνεργασίας με κατασκευαστές ΑΕ και η μακρόχρονα εδραιωμένη φήμη της WABCO για υψηλή ποιότητα διασφαλίζει ότι κάθε επιμέρους εξάρτημα θα εφαρμόζει άριστα, χωρίς κίνδυνο ανάγκης επιδιορθώσεων της τελευταίας στιγμής.

Η WABCO καθιστά την επισκευή των AMT όσο το δυνατόν πιο απλή, προσφέροντας σαφή και αναλυτικά σχέδια για κάθε κιτ επισκευής και εξασφαλίζοντας σαφήνεια για τον τεχνικό του συνεργείου δεδομένου ότι εξηγεί τι υπάρχει στο εσωτερικό κάθε συσκευασίας και πού βρίσκεται κάθε εξάρτημα.

ΑΠΛΗ ΔΙΑΔΙΚΑΣΙΑ ΕΚΜΑΘΗΣΗΣ

Μετά την επισκευή, πρέπει να εκτελείται μια διαδικασία εκμάθησης στη μονάδα ελέγχου του κιβωτίου ταχυτήτων. Αυτό γίνεται πανεύκολα με το διαγνωστικό σύστημα για πολλές μάρκες W.EASY που προσφέρει η WABCOWÜRTH. Απλώς:

1. Συνδέστε το σύστημα μέσω της διασύνδεσης OBD (On-Board Diagnostics).
2. Εκκινήστε τη διαδικασία εκμάθησης μέσω του διαγνωστικού ελέγχου WABCOWÜRTH.
3. Ακολουθήστε τις οδηγίες που παρέχει το λογισμικό.



ΕΚΠΑΙΔΕΥΣΗ ΠΡΟΪΟΝΤΟΣ

Για όσους επιθυμούν πρακτικά σεμινάρια τεχνικής εκπαίδευσης, η WABCO Academy προσφέρει θεωρητικά και πρακτικά μαθήματα στο θέμα επίλυσης προβλημάτων του ενεργοποιητή του κιβωτίου ταχυτήτων Volvo.



Το πρακτικό εκπαιδευτικό σεμινάριο περιέχει ενότητες που καλύπτουν τα εξής:

- Τη βασική δομή ενός κιβωτίου ταχυτήτων και τις καμπύλες ισχύος σε όλες τις ταχύτητες, χρησιμοποιώντας παραδείγματα της Volvo.
- Τη σχεδίαση και τη λειτουργία του καλύμματος εναλλαγής.
- Μια επίδειξη των διαδρομών εναλλαγής με χρήση του διαγνωστικού συστήματος για πολλές μάρκες της WABCOWÜRTH.
- Αποσυναρμολόγηση και επανασυναρμολόγηση της μονάδας αλλαγής ταχύτητας και των επιμέρους εξαρτημάτων της.
- Την εγκατάσταση των kit επισκευής WABCO με όλα τα απαραίτητα βήματα εργασίας (στην ενότητα πρακτικής εκπαίδευσης).
- Ένα ενημερωτικό έντυπο για την αναζήτηση πεδίων ιδιαίτερου ενδιαφέροντος μετά την επιστροφή στο χώρο εργασίας.

WABCO ACADEMY



www.wabco.info/611

Ρίξτε μια ματιά στον ιστότοπο και πραγματοποιήστε σήμερα εγγραφή σε ένα εκπαιδευτικό σεμινάριο στην περιοχή σας:
www.wabco-academy.com

Για περισσότερες πληροφορίες σχετικά με το προϊόν, επισκεφθείτε το διαδικτυακό μας κατάστημα.



Κάντε κλικ στην καρτέλα «Documents» για να μεταβείτε σε σχετικά δημοσιεύματα.

www.wabco.info/1132



ΛΕΙΤΟΥΡΓΙΑ

Ο ενεργοποιητής του κιβωτίου ταχυτήτων AMT για επαγγελματικά οχήματα Volvo καθιστά την οδήγηση πιο εύκολη, πιο ασφαλή και πιο άνετη αυτοματοποιώντας τη διαδικασία αλλαγής ταχύτητας.

Μοιάζει πολύ με ένα συνηθισμένο μηχανικό κιβώτιο ταχυτήτων όσον αφορά στους άξονες και τα σετ γραναζιών ταχύτητας. Ωστόσο, ο μηχανισμός αλλαγής ταχύτητας και ο μοχλός χειρισμού έχουν αντικατασταθεί από ένα ηλεκτρονικά ελεγχόμενο σύστημα αλλαγής ταχύτητας ηλεκτρο-πνευματικής λειτουργίας. Το κιβώτιο ταχυτήτων έχει 12 ταχύτητες εμπροσθοπορείας και τέσσερις ταχύτητες οπισθοπορείας.

Δομή

Η μονάδα ελέγχου του κιβωτίου ταχυτήτων αποτελείται από δύο κύρια μέρη: το κάλυμμα και τη βάση.

Το κάλυμμα (A) περιλαμβάνει τα εξής:

- Μια μονάδα ελέγχου μετάδοσης
- Μια ηλεκτρομαγνητική βαλβίδα που ελέγχει τους κυλίνδρους πεπιεσμένου αέρα στο τμήμα βάσης
- Έναν αισθητήρα πίεσης για την παρακολούθηση της πίεσης τροφοδοσίας
- Πνευματικές και ηλεκτρικές συνδέσεις για το σύστημα αλλαγής ταχύτητας

Γενιές

Στην αγορά υπάρχουν διάφορες γενιές ενεργοποιητών κιβωτίων ταχυτήτων Volvo. Η ταυτοποίηση κάθε γενιάς είναι εύκολη: ανατρέξτε απλώς στην πινακίδα κατασκευαστή που υπάρχει στο πάνω μέρος του κωδωνοειδούς περιβλήματος του κιβωτίου ταχυτήτων και αναζητήστε το τελευταίο γράμμα:

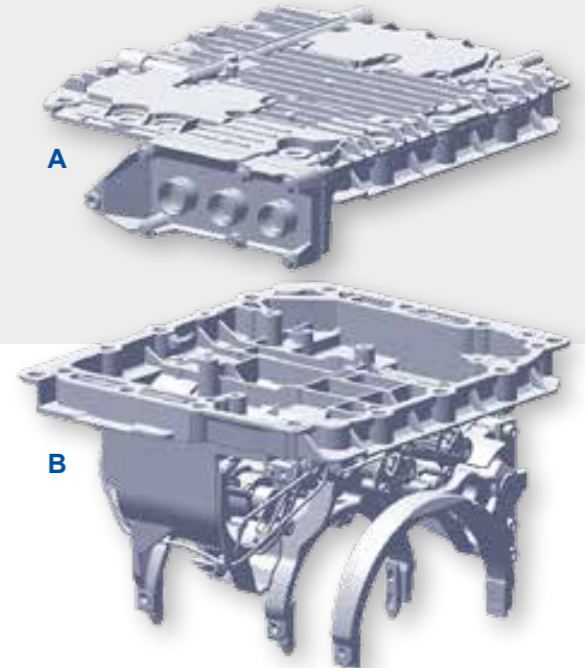

Η βάση (B) περιλαμβάνει τα εξής:

- Τρεις από τις τέσσερις φουρκέτες επιλογής ταχυτήτων
- Πνευματικούς κυλίνδρους για τη μετακίνηση των φουρκετών επιλογής ταχυτήτων
- Μηχανισμούς ασφάλισης που επιτρέπουν στις φουρκέτες επιλογής ταχυτήτων να συμπλέκονται στην τελευταία επιλεγμένη θέση
- Έναν αισθητήρα θέσης για κάθε φουρκέτα επιλογής ταχυτήτων
- Περιστροφικούς κωδικοποιητές για τον πρωτεύοντα άξονα και τον ενδιάμεσο άξονα

VOLVO SWEDEN	
COMPONENT	AT2420
	SP 3150420
SERVICE CATEGORY	2
COMP. ID	7102521
SERIAL NO.	200722020



ΔΟΜΗ ΣΥΣΚΕΥΗΣ

Η **γενιά Β** έχει έναν εξωτερικό κύλινδρο (τρόμπτα) συμπλέκτη τοποθετημένο εξωτερικά. Διατίθεται για σειρές παραγωγής από το 2001.

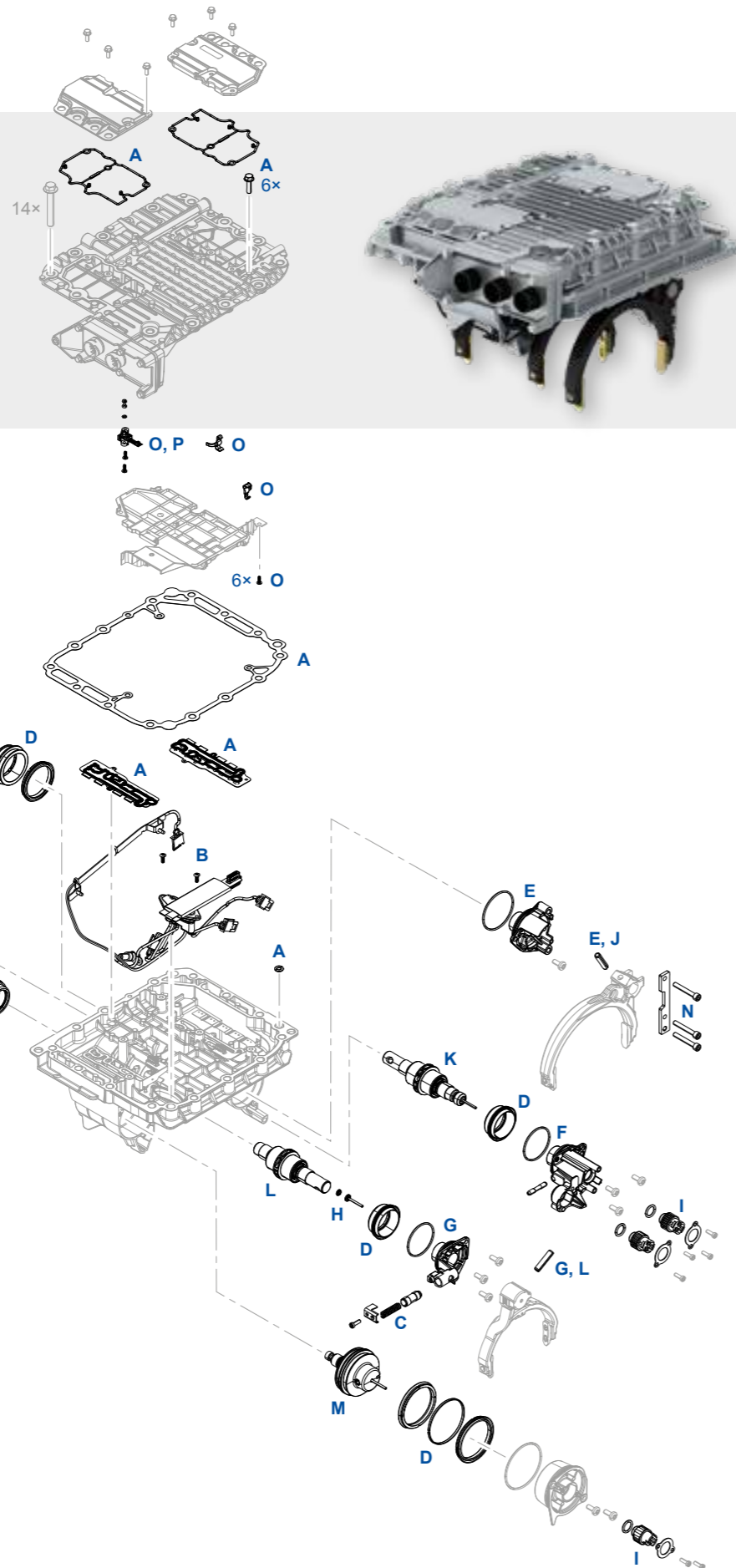

-  Εξάρτημα που αποτελεί μέρος του κιτ επισκευής
-  Εξάρτημα που δεν αποτελεί μέρος του κιτ επισκευής

ΣΥΝΟΨΗ ΤΩΝ ΚΙΤ ΕΠΙΣΚΕΥΗΣ

Θέση	Κύριο εξάρτημα	Κωδικός WABCO	Προϊόντα	
			Volvo	Renault
A	Στατικό στεγανωτικό παρέμβυσμα	421 365 920 2	20785252	7420785252
B	Γέφυρα σύνδεσης	421 365 921 2	20562627	7420562627
C	Κιτ με συγκρατητήρες	421 365 922 2	20562629	7420562629
D	Κιτ στεγανωτικού παρεμβύσματος με χείλος και εμβόλου	421 365 923 2	20562630	7420562630
E	Κάλυμμα κυλίνδρου (κύλινδρος διαμερισμού)	421 365 924 2	20562631	7420562631
F	Κάλυμμα κυλίνδρου (κύλινδρος 1/R)	421 365 925 2	20562633	7420562633
G	Κάλυμμα κυλίνδρου (κύλινδρος 2/3)	421 365 926 2	20562635	7420562635
H	Οπλισμός, κωνικό ελατήριο για φουρκέτα επιλογής ταχυτήτων 2/3	421 365 928 2	20562640	7420562640
I	Αισθητήρας απόστασης	421 365 929 2	20562642	7420562642
J	Βάκτρο εμβόλου για κύλινδρο διαμερισμού	421 365 932 2	21786063	7421786063
K	Βάκτρο εμβόλου για κύλινδρο 1/R	421 365 933 2	21302092	7420562107
L	Βάκτρο εμβόλου για κύλινδρο 2/3	421 365 934 2	22781280	7422781280
M	Βηματικό έμβολο	421 365 935 2	20562111	7420562111
N	Έλασμα τερματισμού για το συγκρότημα διαμερισμού	421 365 939 2	20845917	7420845917
O	Κιτ αισθητήρα πίεσης	421 365 947 2	21068286	7421068286
P	Μονάδα αισθητήρα πίεσης	421 367 900 2	22242765	—



ΚΙΤ ΕΠΙΣΚΕΥΗΣ ΓΙΑ ΒΑΣΙΚΕΣ ΣΥΣΚΕΥΕΣ

Θέση	Κιτ επισκευής	Βασική συσκευή 421 365 000 0
A	421 365 920 2	✓
B	421 365 921 2	✓
C	421 365 922 2	✓
D	421 365 923 2	✓
E	421 365 924 2	✓
F	421 365 925 2	✓
G	421 365 926 2	✓
H	421 365 928 2	✓
I	421 365 929 2	✓
J	421 365 932 2	✓
K	421 365 933 2	✓
L	421 365 934 2	✓
M	421 365 935 2	✓
N	421 365 939 2	✓
O	421 365 947 2	✓
P	421 367 900 2	✓

ΔΟΜΗ ΣΥΣΚΕΥΗΣ

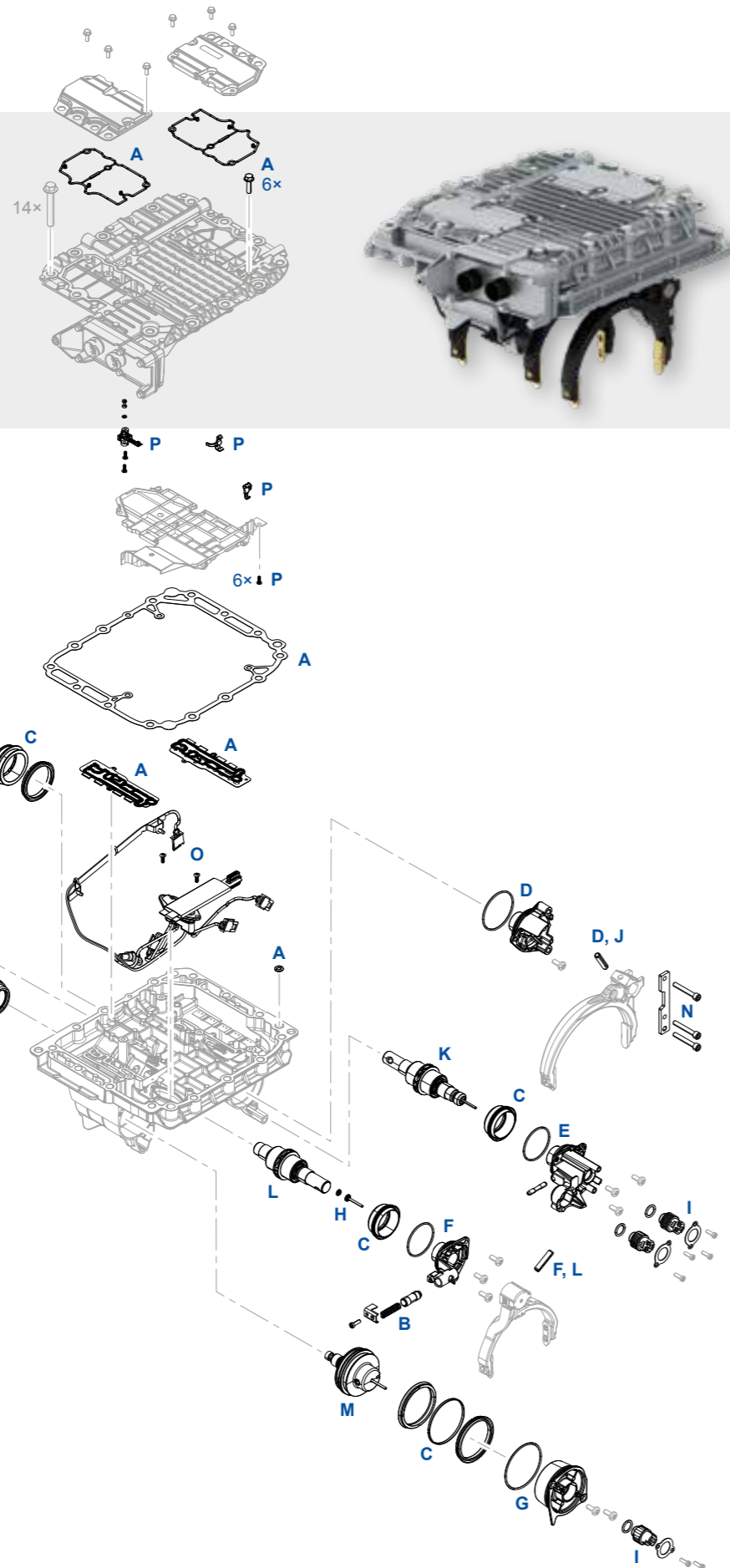
Οι γενιές C και D έχουν έναν εσωτερικό κύλινδρο (τρόμπτα) συμπλέκτη. Συγκριτικά με τη γενιά C, η **γενιά D** είναι εξοπλισμένη με τροποποιημένο περιστροφικό αισθητήρα ταχύτητας. Διατίθεται για σειρές παραγωγής από το 2008.



-  Εξάρτημα που αποτελεί μέρος του κιτ επισκευής
-  Εξάρτημα που δεν αποτελεί μέρος του κιτ επισκευής

ΣΥΝΟΨΗ ΤΩΝ ΚΙΤ ΕΠΙΣΚΕΥΗΣ



Θέση	Κύριο εξάρτημα	Κωδικός WABCO	Προϊόντα	
			Volvo	Renault
A	Στατικό στεγανωτικό παρέμβυσμα	421 365 920 2	20785252	7420785252
B	Κιτ με συγκρατητήρες	421 365 922 2	20562629	7420562629
C	Κιτ στεγανωτικού παρεμβύσματος με χείλος και εμβόλου	421 365 923 2	20562630	7420562630
D	Κάλυμμα κυλίνδρου (κύλινδρος διαμερισμού)	421 365 924 2	20562631	7420562631
E	Κάλυμμα κυλίνδρου (κύλινδρος 1/R)	421 365 925 2	20562633	7420562633
F	Κάλυμμα κυλίνδρου (κύλινδρος 2/3)	421 365 926 2	20562635	7420562635
G	Κάλυμμα κυλίνδρου βήματος με στεγανωτικό παρέμβυσμα	421 365 927 2	20562636	7420562636
H	Οπλισμός, κωνικό ελατήριο για φουρκέτα επιλογής ταχυτήτων 2/3	421 365 928 2	20562640	7420562640
I	Αισθητήρας απόστασης	421 365 929 2	20562642	7420562642
J	Βάκτρο εμβόλου για κύλινδρο διαμερισμού	421 365 932 2	21786063	7421786063
K	Βάκτρο εμβόλου για κύλινδρο 1/R	421 365 933 2	21302092	7420562107
L	Βάκτρο εμβόλου για κύλινδρο 2/3	421 365 934 2	22781280	7422781280
M	Βηματικό έμβολο	421 365 935 2	20562111	7420562111
N	Έλασμα τερματισμού για το συγκρότημα διαμερισμού	421 365 939 2	20845917	7420845917
O	Γέφυρα σύνδεσης	421 365 946 2	21068284	7421068284
P	Κιτ αισθητήρα πίεσης	421 365 947 2	21068286	7421068286

ΚΙΤ ΕΠΙΣΚΕΥΗΣ ΓΙΑ ΒΑΣΙΚΕΣ ΣΥΣΚΕΥΕΣ

Θέση	Κιτ επισκευής	Βασική συσκευή		
		12 V	24 V	Retarder 24 V
		421 364 002 0 421 364 003 0	421 365 005 0 421 365 007 0 421 365 008 0 421 365 010 0 421 365 011 0 421 365 013 0	421 365 006 0 421 365 009 0 421 365 012 0
A	421 365 920 2	✓	✓	✓
B	421 365 922 2	✓	✓	✓
C	421 365 923 2	✓	✓	✓
D	421 365 924 2	✓	✓	✓
E	421 365 925 2	✓	✓	✓
F	421 365 926 2	✓	✓	✓
G	421 365 927 2	✓	✓	✓
H	421 365 928 2	✓	✓	✓
I	421 365 929 2	✓	✓	✓
J	421 365 932 2	✓	✓	✓
K	421 365 933 2	✓	✓	✓
L	421 365 934 2	✓	✓	✓
M	421 365 935 2	✓	✓	✓
N	421 365 939 2	✓	✓	✓
O	421 365 946 2	✓	✓	✓
P	421 365 947 2	✓	✓	✓

ΔΟΜΗ ΣΥΣΚΕΥΗΣ

Οι γενιές **E** και **F** έχουν προσαρμοστεί για να ανταποκρίνονται στις απαιτήσεις Euro 6 και διατίθενται σε έκδοση 12 V και 24 V. Διατίθενται για σειρές παραγωγής από το 2013.

 Εξάρτημα που αποτελεί μέρος του κιτ επισκευής
 Εξάρτημα που δεν αποτελεί μέρος του κιτ επισκευής

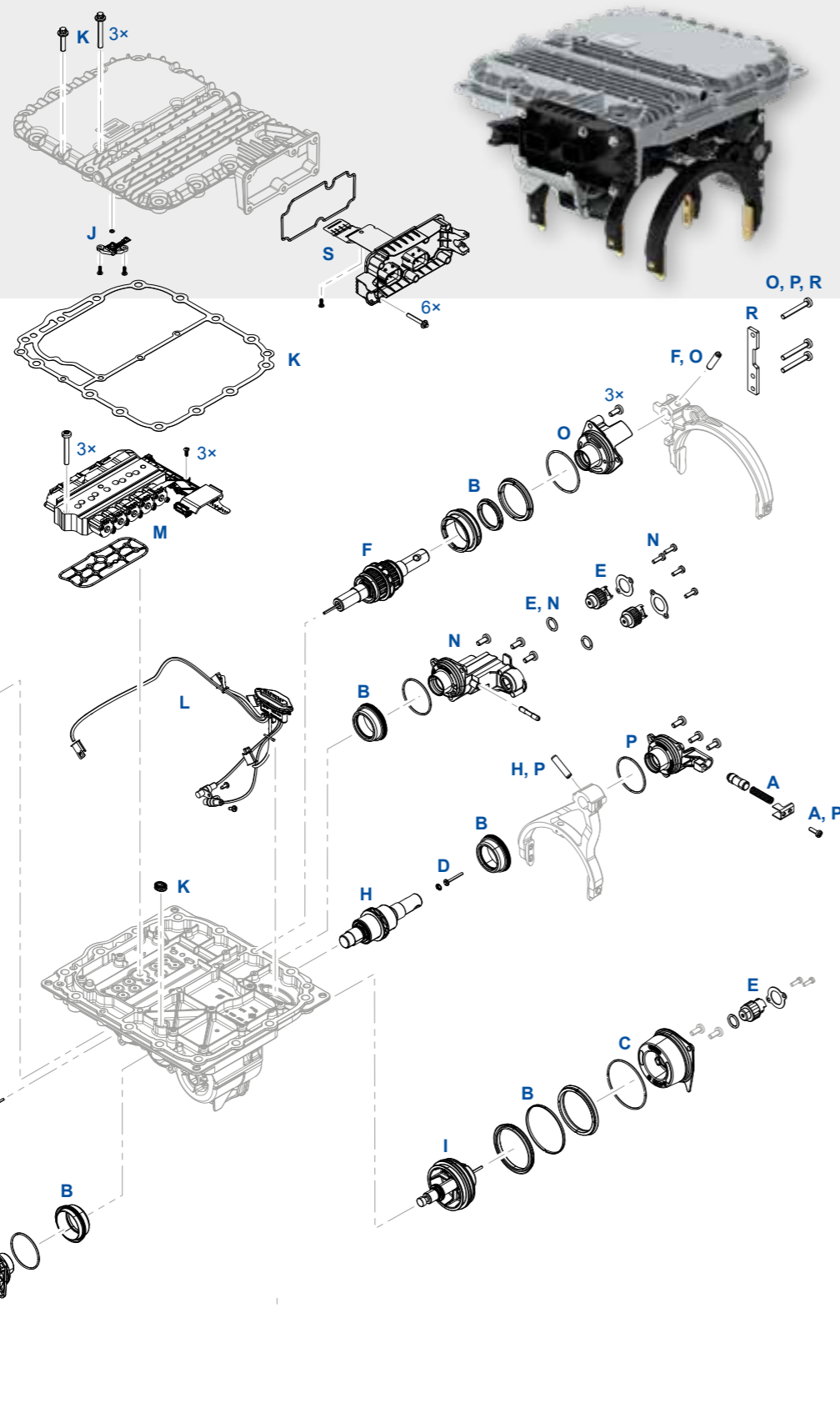

ΣΥΝΟΨΗ ΤΩΝ ΚΙΤ ΕΠΙΣΚΕΥΗΣ

Θέση	Κύριο εξάρτημα	Κωδικός WABCO	Προϊόντα	
			Volvo	Renault
A	Κιτ με συγκρατητήρες	421 365 922 2	20562629	7420562629
B	Κιτ στεγανωτικού παρεμβύσματος με χείλος και εμβόλου	421 365 923 2	20562630	7420562630
C	Κάλυμμα κυλίνδρου βήματος με στεγανωτικό παρέμβυσμα	421 365 927 2	20562636	7420562636
D	Οπλισμός, κωνικό ελατήριο για φουρκέτα επιλογής ταχυτήτων 2/3	421 365 928 2	20562640	7420562640
E	Αισθητήρας απόστασης	421 365 929 2	20562642	7420562642
F	Βάκτρο εμβόλου για κύλινδρο διαμερισμού	421 365 932 2	21786063	7421786063
G	Βάκτρο εμβόλου για κύλινδρο 1/R	421 365 933 2	21302092	7420562107
H	Βάκτρο εμβόλου για κύλινδρο 2/3	421 365 934 2	22781280	7422781280
I	Βηματικό έμβολο	421 365 935 2	20562111	7420562111
J	Μονάδα αισθητήρα πίεσης	421 367 900 2	22242765	-
K	Στατικό στεγανωτικό παρέμβυσμα	421 367 921 2	21911585	7421911585
L	Γέφυρα σύνδεσης	421 367 922 2	21911586	7421911586
M	Μονάδα βαλβίδας με στεγανωτικό παρέμβυσμα	421 367 924 2	21911584	7421911584
N	Κάλυμμα κυλίνδρου για κύλινδρο 1/R	421 367 927 2	21911592	7421911592
O	Κάλυμμα κυλίνδρου για κύλινδρο διαμερισμού	421 367 928 2	21911591	7421911591
P	Κάλυμμα κυλίνδρου για κύλινδρο 2/3	421 367 929 2	21911596	-
R	Έλασμα για κύλινδρο διαμερισμού	421 367 930 2	22242766	-
S	Στήριγμα σύνδεσης με στεγανωτικό παρέμβυσμα	421 367 931 2	22242764	-

ΚΙΤ ΕΠΙΣΚΕΥΗΣ ΓΙΑ ΒΑΣΙΚΕΣ ΣΥΣΚΕΥΕΣ

Θέση	Κιτ επισκευής	Βασική συσκευή			
		Γενιά E		Γενιά F	
		421 367 001 0	421 366 001 0	421 366 002 0	421 367 002 0
A	421 365 922 2	✓	✓	✓	✓
B	421 365 923 2	✓	✓	✓	✓
C	421 365 927 2	✓	✓	✓	✓
D	421 365 928 2	✓	✓	✓	✓
E	421 365 929 2	✓	✓	✓	✓
F	421 365 932 2	✓	✓	✓	✓
G	421 365 933 2	✓	✓	✓	✓
H	421 365 934 2	✓	✓	✓	✓
I	421 365 935 2	✓	✓	✓	✓
J	421 367 900 2	✓	✓	✓	✓
K	421 367 921 2	✓	✓	✓	✓
L	421 367 922 2	✓	✓	✓	✓
M	421 367 924 2	✓	-	-	✓
N	421 367 927 2	✓	✓	✓	✓
O	421 367 928 2	✓	✓	✓	✓
P	421 367 929 2	✓	✓	✓	✓
R	421 367 930 2	✓	✓	✓	✓
S	421 367 931 2	✓	✓	✓	✓

ΔΟΜΗ ΣΥΣΚΕΥΗΣ

Η **γενιά PS** είναι εξοπλισμένη με διπλό συμπλέκτη και διατίθεται για σειρές παραγωγής από το 2014.

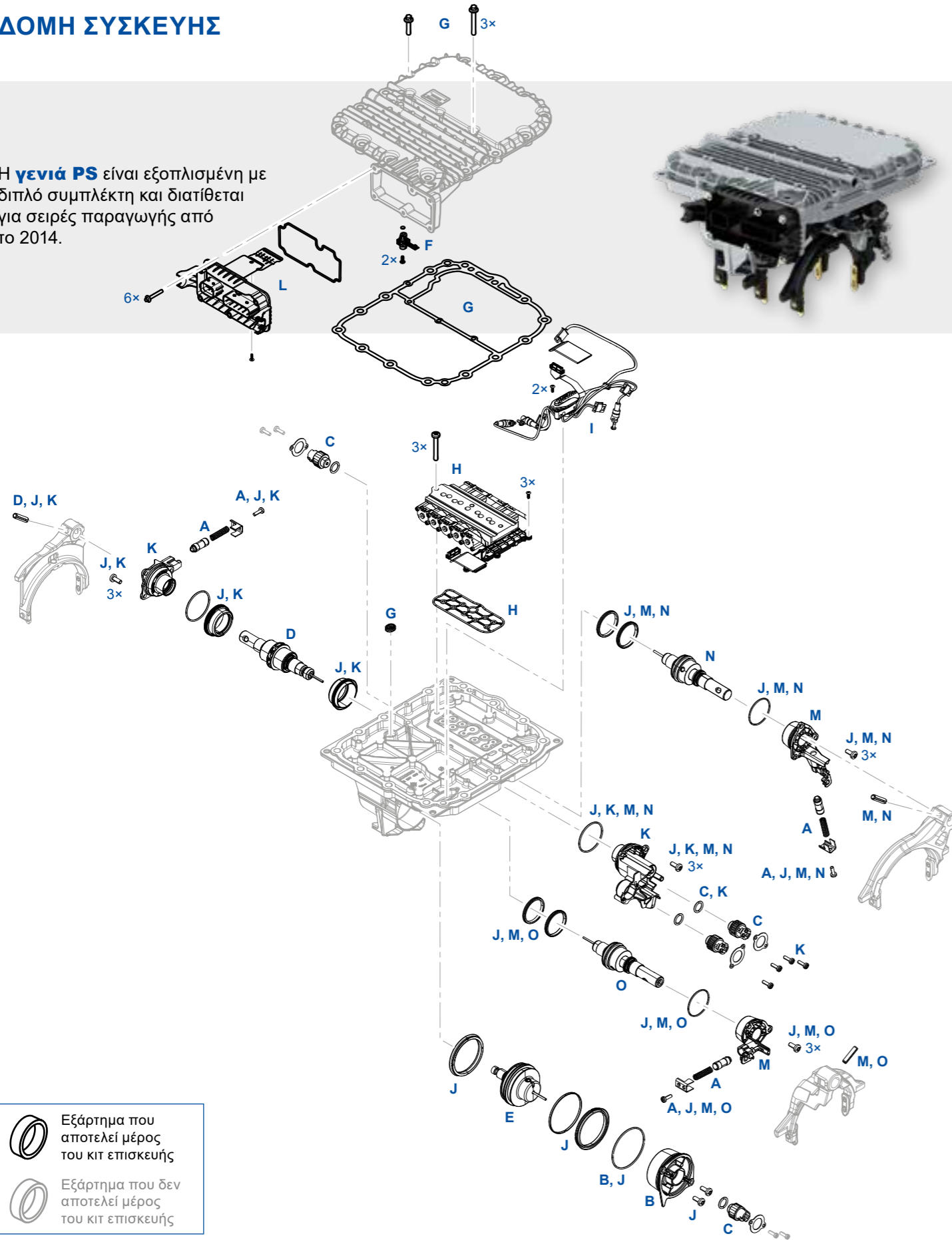

ΣΥΝΟΨΗ ΤΩΝ ΚΙΤ ΕΠΙΣΚΕΥΗΣ

Θέση	Κύριο εξάρτημα	Κωδικός WABCO	Προϊόντα	
			Volvo	Renault
A	Κιτ με συγκρατητήρες	421 365 922 2	20562629	7420562629
B	Κάλυμμα κυλίνδρου βήματος με στεγανωτικό παρέμβυσμα	421 365 927 2	20562636	7420562636
C	Αισθητήρας απόστασης	421 365 929 2	20562642	7420562642
D	Βάκτρο εμβόλου για κύλινδρο 1/R	421 365 933 2	21302092	7420562107
E	Βηματικό έμβολο	421 365 935 2	20562111	7420562111
F	Μονάδα αισθητήρα πίεσης	421 367 900 2	22242765	–
G	Στατικό στεγανωτικό παρέμβυσμα	421 367 921 2	21911585	7421911585
H	Μονάδα βαλβίδας με στεγανωτικό παρέμβυσμα	421 367 924 2	21911584	7421911584
I	Γέφυρα σύνδεσης	421 369 921 2	21911587	–
J	Κιτ δυναμικής στεγανοποίησης	421 369 923 2	21911588	–
K	Κιτ καλύμματος και εμβόλου για κύλινδρο 1/R	421 369 924 2	21911595	–
L	Στήριγμα σύνδεσης με στεγανωτικό παρέμβυσμα	421 369 925 2	–	–
M	Κάλυμμα κυλίνδρου για κύλινδρο 2/3, στεγανωτικά παρεμβύσματα με χείλος και δακτύλιος κυκλικής διατομής (O-ring) για κύλινδρο	421 369 926 2	21911597	–
N	Κιτ βάκτρου για κύλινδρο 3, στεγανωτικά παρεμβύσματα με χείλος και δακτύλιος κυκλικής διατομής (O-ring) για κύλινδρο	421 369 927 2	21911598	–
O	Κιτ βάκτρου για κύλινδρο 2, στεγανωτικά παρεμβύσματα με χείλος και δακτύλιος κυκλικής διατομής (O-ring) για κύλινδρο	421 369 928 2	21911599	–

ΚΙΤ ΕΠΙΣΚΕΥΗΣ ΓΙΑ ΒΑΣΙΚΕΣ ΣΥΣΚΕΥΕΣ

Θέση	Κιτ επισκευής	Βασική συσκευή 421 369 001 0
A	421 365 922 2	✓
B	421 365 927 2	✓
C	421 365 929 2	✓
D	421 365 933 2	✓
E	421 365 935 2	✓
F	421 367 900 2	✓
G	421 367 921 2	✓
H	421 367 924 2	✓
I	421 369 921 2	✓
J	421 369 923 2	✓
K	421 369 924 2	✓
L	421 369 925 2	✓
M	421 369 926 2	✓
N	421 369 927 2	✓
O	421 369 928 2	✓

ΠΡΟΣΘΕΤΕΣ ΠΛΗΡΟΦΟΡΙΕΣ

Πληροφορίες για τα προϊόντα της WABCO μπορείτε να βρείτε στο διαδικτυακό μας κατάστημα (webshop.wabco-auto.com) εισάγοντας τον αριθμό προϊόντος στο πεδίο «Search Products».

Επικοινωνήστε με το συνεργάτη σας WABCO για πρόσθετες πληροφορίες:
www.wabco-auto.com/findwabco

WABCO

Mobilizing Vehicle Intelligence

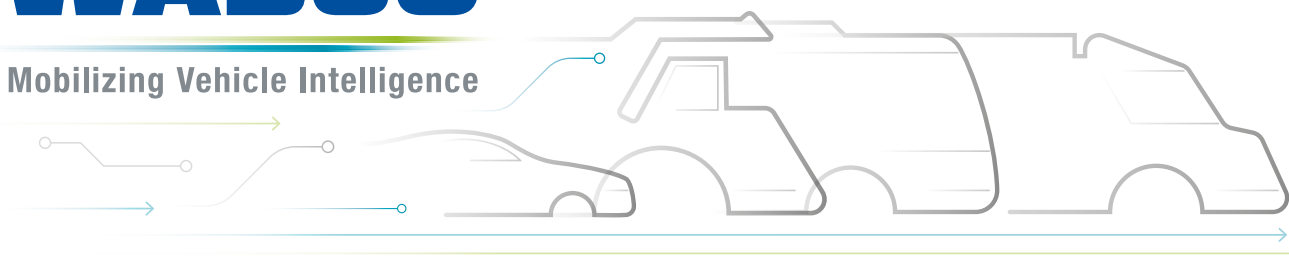

ACE AUTONOMOUS
CONNECTED
ELECTRIC

Η **WABCO** (NYSE: WBC) είναι ο κορυφαίος παγκόσμιος προμηθευτής συστημάτων ελέγχου πέδησης και άλλων προηγμένων τεχνολογιών για τη βελτίωση της ασφάλειας, της αποδοτικότητας και της συνδεσιμότητας των επαγγελματικών οχημάτων. Με το δυναμικό μόντο «Mobilizing Vehicle Intelligence» (Δίνουμε ώθηση στη νοημοσύνη των οχημάτων), η WABCO, προερχόμενη από την Westinghouse Air Brake Company, η οποία ιδρύθηκε σχεδόν πριν από 150 χρόνια, στηρίζει ένα όλο πιο αυτόνομο, συνδεδεμένο και ηλεκτρικό μέλλον για τη βιομηχανία των επαγγελματικών οχημάτων. Η WABCO συνεχίζει να πρωτοπορεί σε καινοτομίες, επιτυγχάνοντας σημαντικά τεχνολογικά ορόσημα στο πλαίσιο της αυτόνομης κινητικότητας, και αξιοποιεί την εκτεταμένη εξειδίκευσή της για την ενσωμάτωση σύνθετων συστημάτων ελέγχου και ασφαλείας σε περίπτωση βλάβης, τα οποία απαιτούνται για να ελέγχουν αποτελεσματικά και με ασφάλεια τη δυναμική των οχημάτων σε κάθε στάδιο της διαδρομής - στη λεωφόρο ταχείας κυκλοφορίας, στην πόλη και στο αμαξοστάσιο. Σήμερα, οι κορυφαίες εταιρείες φορτηγών, λεωφορείων και ρυμουλκούμενων παγκοσμίως εμπιστεύονται τις τεχνολογίες της WABCO, τεχνολογίες που την κάνουν να ξεχωρίζει από τους ανταγωνιστές της. Με όραμα την οδήγηση χωρίς ατυχήματα και τις πιο «πράσινες» λύσεις στον τομέα των μεταφορών, η WABCO πρωτοπορεί επίσης με προηγμένα συστήματα διαχείρισης στόλου και ψηφιακές υπηρεσίες που συμβάλλουν στην αποδοτικότητα των επαγγελματικών στόλων. Το 2018, η WABCO πραγματοποίησε πωλήσεις πάνω από 3,8 δισεκ. δολάρια και έχει πάνω από 16.000 υπαλλήλους σε 40 χώρες. Για περισσότερες πληροφορίες επισκεφθείτε τον ιστότοπο:

www.wabco-auto.com

WABCO