

## Symbole & Signalwörter ♦ Symbols & Signal Words ♦ Symboles & Significations ♦ Simboli & Segnali Words ♦ Símbolos & Palabras de aviso

### **DANGER**

- de Unmittelbar drohende Gefährdung:  
Schwere Personenschäden oder Tod
- en Risk of danger: Severe personal injury or material loss
- fr Risque de danger: Blessures graves ou de perte de matériel
- it Pericolo imminente: Danno fisico o materiale
- es Riesgo de peligro: Daños severos tanto físicos como de materiales

### **WARNING**

- de Mögliche Gefährdung: Schwere Personenschäden oder Tod
- en Possible dangers: Severe personal injuries or death
- fr Dangers possibles: Blessures graves ou mortelle
- it Possibile pericolo: danno fisico o mortale
- es Posibles peligros: Daños físicos severos o muerte

### **CAUTION**

- de Unmittelbar drohende Gefährdung:  
Personen oder Sachschäden
- en Risk of danger: Personal injury or material loss
- fr Risque de danger: Blessures ou de perte de matériel
- it Pericolo imminente: Danno fisico o materiale
- es Riesgo de peligro: Daños físicos o de materiales

### 

- de Element mit angegebenen Drehmoment anziehen.
- en Fasteners must be tightened to a specific torque.
- fr Les fixations doivent être serrées à un couple spécifique.
- it I fissaggi devono essere stretti ad una coppia di serraggio specifica.
- es Los cierres deben apretarse a un par de apriete determinado.

### **NOTE:**

- de Anweisung/Information für eine korrekte Reparatur
- en Instruction/Information for a correct repair
- fr Instruction/Information pour une réparation correcte
- it Istruzioni/Informazioni per una corretta riparazione
- es Instrucciones/Información para una correcta reparación

## Sicherheitshinweise ♦ Safety Instructions ♦ Consignes de sécurité ♦ Informazioni di sicurezza Normas de seguridad

### **WARNING**

- Reparaturarbeiten an Geräten eines Fahrzeugsicherheits-Systems darf nur qualifiziertes Personal einer Fachwerkstatt durchführen.**
- Leisten Sie den Vorgaben und Anweisungen des Fahrzeugherstellers unbedingt Folge.
  - Halten Sie Unfallverhütungsvorschriften des Betriebes sowie nationale Vorschriften ein.
  - Verwenden Sie ausschließlich von WABCO oder vom Fahrzeughersteller freigegebene Ersatzteile.
  - Beginnen Sie die Reparatur erst dann, wenn Sie alle Informationen, die für die Reparatur notwendig sind, gelesen und verstanden haben.
- Zusätzlich benötigte Dokumente: Prüfanweisung, Ersatzteilblatt, Allgemeine Reparatur- und Prüfhinweise (820 001 074 3) zu finden auf [www.wabco-auto.com](http://www.wabco-auto.com) mittels Eingabe der Produktnummer des Gerätes bzw. Druckschriftennummer in INFORM.
- Prüfen Sie jedes reparierte Gerät - gemäß Prüfanweisung - an einer adäquaten Einrichtung auf Funktionstüchtigkeit und Dichtigkeit.

de

### **WARNING**

- Only qualified personnel of a specialist workshop are authorized to perform repair work on a vehicle's security system.**
- Absolutely follow specifications and instructions of vehicle manufacturer.
  - Keep to company's relevant accident prevention regulations and national regulations.
  - Use only spare parts released by WABCO or vehicle manufacturer.
  - Always start repair work only when you have read and understood all information required for repair. Documents additionally needed: Test Instruction, Spare Parts List, General Repair and Test Hints (820 001 075 3) to be found on [www.wabco-auto.com](http://www.wabco-auto.com) by entering product number of the device or the publication number in INFORM.
  - Check each repaired equipment for functional efficiency and tightness on an adequate facility according to the test instruction.

en

### **WARNING**

- Uniquement le personnel qualifié d'un atelier agréé WABCO est autorisé à effectuer la réparation sur les systèmes de sécurité d'un véhicule.**
- Respecter aussi les prescriptions et instructions du constructeur du véhicule.
  - Veillez aux règlements de prévention des accidents indiqués par votre société et aux règlements nationaux.
  - Employez seulement les pièces de rechange WABCO ou du constructeur du véhicule.
  - Commencez toujours le travail de réparation seulement après avoir lu et compris toutes les informations indiquées pour la réparation.
- Documentation complémentaire nécessaire : Instruction d'essai, liste des pièces détachées, instructions de réparation et conseils d'essai 820 001 077 3 en tapant la référence du produit ou le numéro de la publication dans INFORM par internet : [www.wabco-auto.com](http://www.wabco-auto.com)
- Examinez chaque appareil réparé pour s'assurer de l'efficacité fonctionnelle et l'étanchéité selon l'instruction d'essai.

fr

### **WARNING**

- Soltanto il personale qualificato delle officine specializzate sono autorizzate ad effettuare le riparazioni sui dispositivi di frenatura dei veicoli.**
- E' assolutamente necessario seguire le istruzioni e le specifiche del costruttore del veicolo.
  - Attenersi alle norme nazionali e aziendali in merito alla prevenzione degli infortuni.
  - Usare solo ricambi originali WABCO o del costruttore del veicolo.
  - Effettuare la riparazione solamente dopo aver letto e capito tutte le informazioni richieste per la riparazione.
- Ulteriori informazioni necessarie: istruzioni di collaudo, catalogo dei ricambi, cenni generali sulla riparazione e test 820 001 078 3 possono essere trovati sul sito [www.wabco-auto.com](http://www.wabco-auto.com) alla voce INFORM entrando per codice del dell'apparecchio o per numero della pubblicazione.
- Controllare la funzionalità e l'efficienza di ogni apparecchiatura riparata secondo le istruzioni riportate nel manuale di collaudo.

it

### **WARNING**

- Sólo el personal cualificado de un taller especializado está autorizado para realizar las tareas en sistemas de seguridad de vehículos.**
- Atenerse exactamente a las indicaciones e instrucciones del fabricante del vehículo.
  - Siga las regulaciones y normas acerca de prevención de riesgos laborales de su empresa y de su país.
  - Utilice piezas de repuesto suministradas por WABCO o el fabricante del vehículo.
  - Comience la reparación sólo cuando haya leído y comprendido las instrucciones de reparación. Documentos adicionales necesarios: Instrucciones de comprobación, listas de despiece, consejos generales de comprobación y reparación (820 001 076 3), los cuales pueden encontrarse en [www.wabco-auto.com](http://www.wabco-auto.com), introduciendo la referencia del aparato o la referencia de la publicación en la aplicación INFORM.
  - Compruebe la eficacia de funcionamiento y de ajuste de cada equipo reparado en unas instalaciones adecuadas según las instrucciones de comprobación.

es

# Reparaturatz ♦ Repair kit ♦ Jeu de réparation Corredo di riparazione ♦ Conjunto de reparación

## 971 002 921 2

für Geräte: Einsatz bei TEBS-Generation C1, C2  
for devices: Use of TEBS - generation C1, C2  
pour appareils: Utilisation pour TEBS - génération C1, C2  
per apparecchi: Usage de TEBS - generazione C1, C2  
para aparatos: Uso di TEBS - la generación C1, C2  
El uso de TEBS - la generación C1, C2

971 002 802 0  
805

**(X) Inhalt / Capacity / Contenu**  
Y-Kabel / Y-cable / Câble Y  
Druckschalter / Pressure switch /  
Manocontact  
Drucksensor / Pressure sensor / Capteur  
de pression  
Schottverschraubung / Bulkhead / Visserie  
Kontermutter / Locking nut / Contre écrou  
T-Stück / T-fitting / Raccord en Té

### Version 971 002 802 0

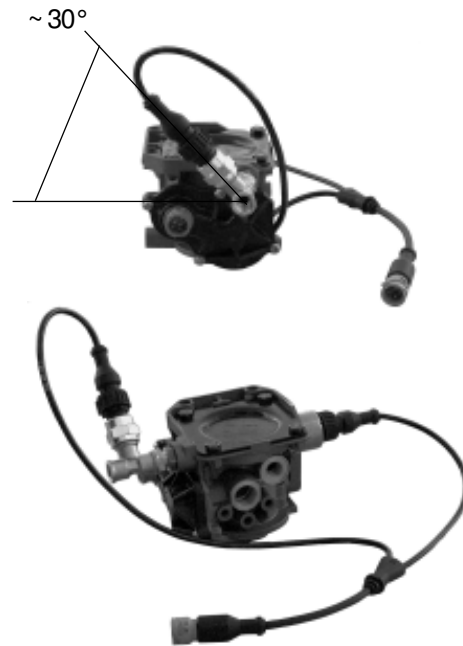
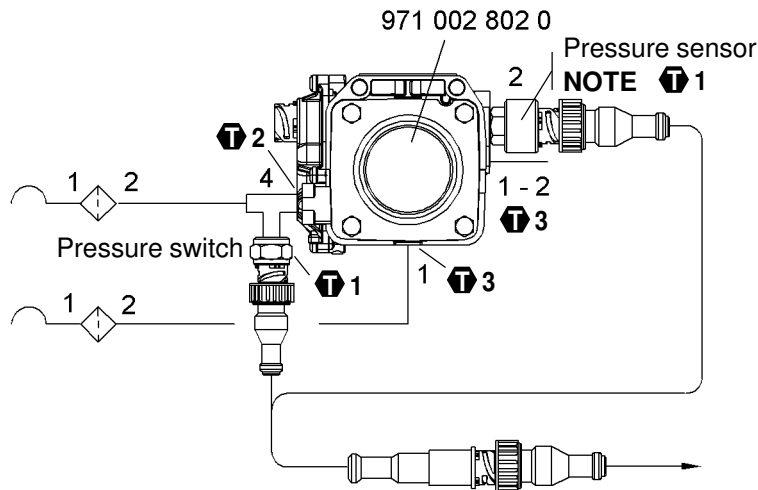

○ = Les pièces sont dans la pochette  
○ = Particolare contenuto nel corredo

○ = Diese Teile sind im Reparaturatz enthalten  
○ = These parts are included in the repair kit  
○ = Estas piezas están incluidas en el conj. de reparación

### Version 971 002 805 0

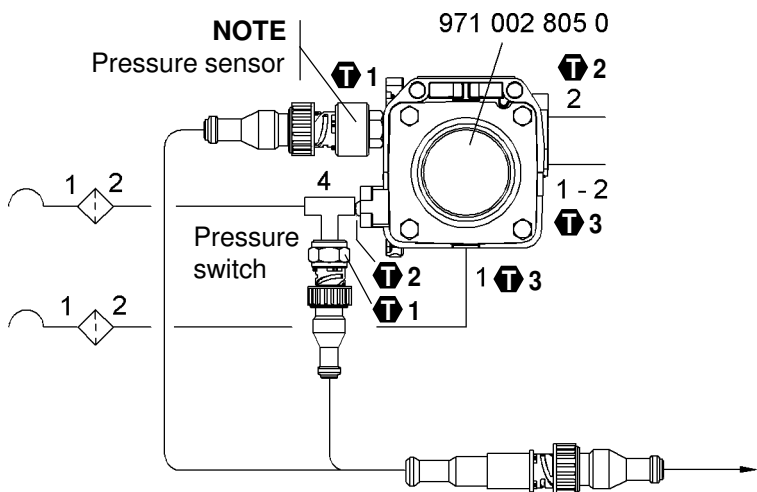

# WABCO

826 102 272 3 Edition 05.05  
Doc.-Code 644  
INDEX A

## Note

Benetzen Sie das Gewinde am Drucksensor mit Fett vor der Montage.  
Moisten the screw thread at the pressure sensor with grease before the montage.  
Avant le montage, graissez le filetage de la vis du capteur de pression.  
Lubrificate la vite filetto del sensore di pressione con grasso prima del montaggio.  
Aplique una ligera capa de grasa sobre la rosca del sensor de presión antes del montaje.

**1 M = 27 ± 2 Nm**

**2 M = 34 Nm**

**3 M = 53 Nm**

## Montage Hinweis:

1. Steuerleitung am Anschluß 4 lösen und T-Stück zwischensetzen.
2. Druckschalter auf seitlichen Abgang des T-Stückes montieren, **Einbaulage ca. 30° nach oben!**
3. Am geraden Durchgang des T-Stückes Steuerleitung montieren.
4. Drucksensor am Anschluß 2 montieren, je nach Geräteausführung siehe Zeichnung.
5. Y-Kabel zwischen bestehendem Kabel, dem Drucksensor und Druckschalter montieren. **Die Anschlußmarkierungen am Kabel sind zu beachten!**
6. **Dichtigkeits- und Funktionsprüfung ist durchzuführen.**

## Repair hints:

1. Undo control line at connection 4 and fit T-piece in between.
2. Mount pressure switch on side outlet of T-piece, installation **position: obliquely upward.**
3. Connect pressure line to straight leadthrough of T-piece
4. Pressue sensor at the connection 2 installs, according to appliance implementation sees drawing.
5. Y-cable between existing cable, that pressure sensor and pressure switch install. **The connection markings at the cable are to be heeded!**
6. **Function test**

## Montage:

1. Débrancher la conduite de commande de l'orifice 4 et interposer le raccord en té.
2. Monter le manocontact sur l'orifice latéral du raccord en té en **position inclinée vers le haut.**
3. Rebrancher la conduite de commande sur l'orifice disponible du raccord en té.
4. Installer le capteur de pression suivant la référence de la valve (voir schéma).
5. Monter le câble Y entre le câble existant et les raccords électriques libres (code de détrompage prévu).
6. **Contrôle du fonctionnement.**

## Montaje:

1. Suelte el tubo piloto de la conexión 4 e intercale la pieza en T
2. Proceda al montaje del interruptor automático por aumento de presión en la salida lateral de la pieza en T, **en diagonal y hacia arriba**
3. Proceda al montaje de la tubería de presión en el paso recto de la pieza en T
4. Monte el conector de presión en el conector 2 según tipo, ver dibujo.
5. Monte el cable Y, entre el sensor de presión y el interruptor de presión. Por favor fíjese en las conexiones de los cables.
6. **Comprobación del funcionamiento**

## Montaggio:

1. Smontare la linea di comando sul raccordo 4 e inserire un pezzo a T.
2. Montare il pressostato sull'uscita laterale del pezzo a T in **posizione inclinata verso l'alto.**
3. Raccordare la linea di pressione sul tratto diritto passante del pezzo a T.
4. Montare il sensore di pressione sulla porta 2, secondo i disegni allegati
5. Montare il cavo a Y tra il cavo esistente e il sensore di pressione e il pressostato.
6. **Prova funzionale.**