

912 510 003 0
912 510 005 0

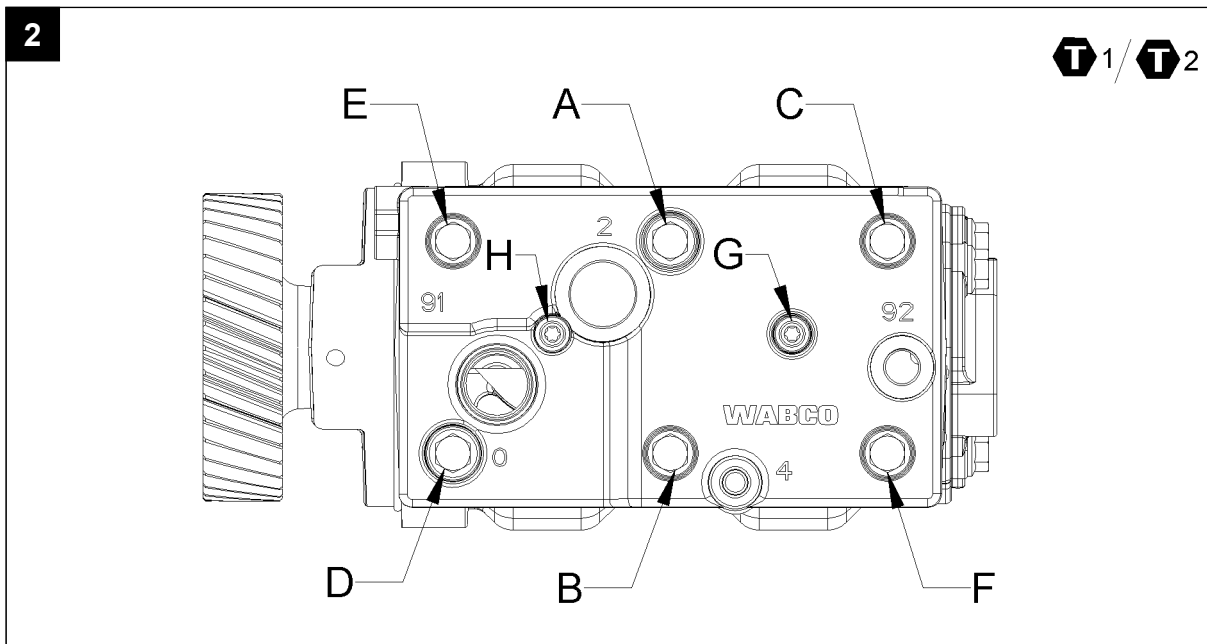
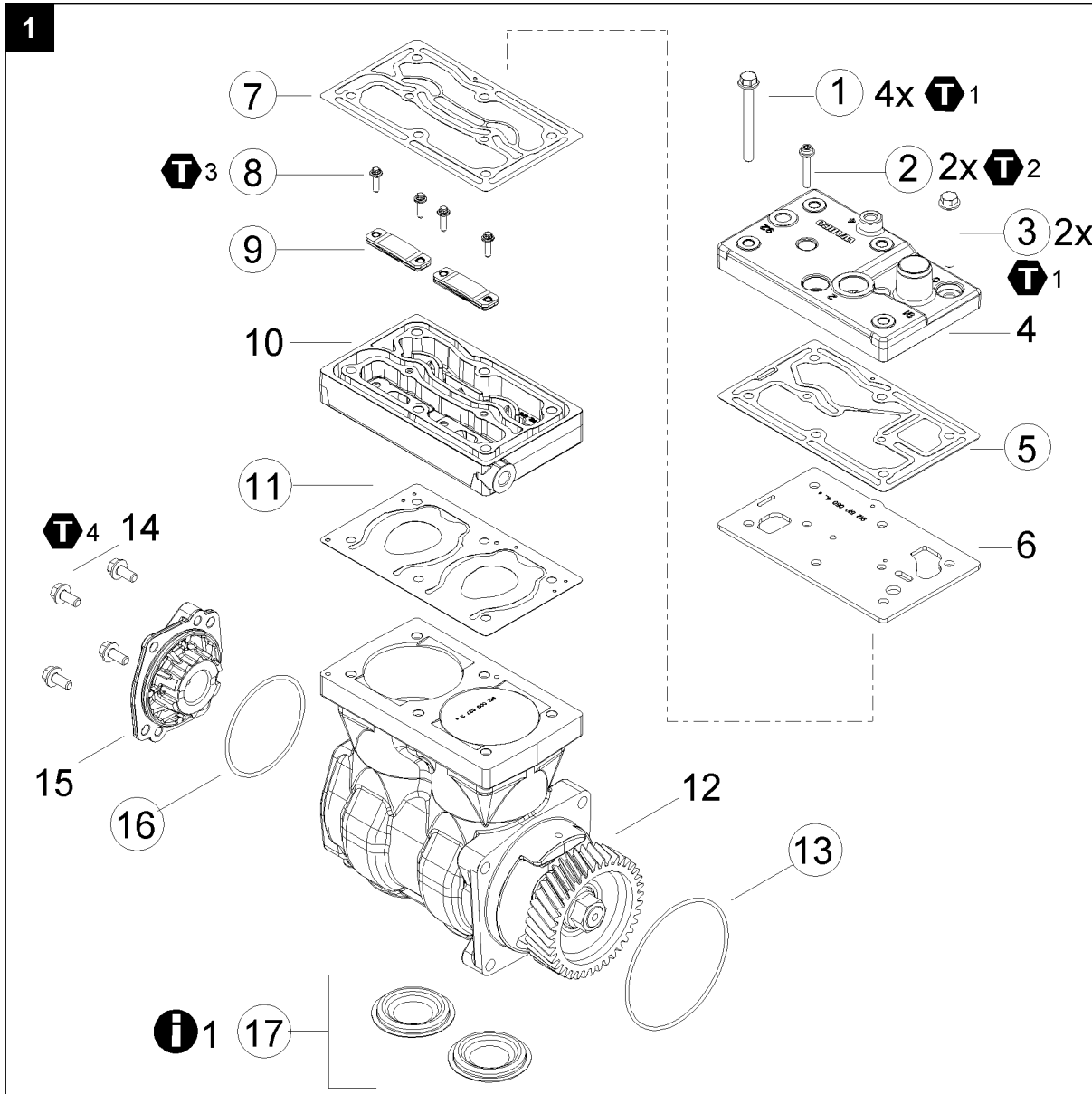

Signální slova a symboly

- ⚠ DANGER** NEBEZPEČÍ Bezprostředně hrozící nebezpečí: těžká újma na zdraví nebo smrt
- ⚠ WARNING** VÝSTRAHA Možná nebezpečná situace: jako následek těžká újma na zdraví nebo smrt
- ⚠ CAUTION** POZOR Možná nebezpečná situace: jako následek lehká nebo středně těžká újma na zdraví nebo poškození majetku
- Díly, které mají číslo pozice v kroužku, jsou obsažené v opravárenské sadě.

- ℹ** Instrukce / informace ke správnému provedení opravy
- 🔧** Opravárenskou sadu je možné použít pro přístroje uvedené v tabulce.
- ⚙** Prvek utáhněte uvedeným točivým momentem příp. pomocí kontroly úhlu natočení.
- ◡** Úhel pootočení pro dotažení.

Všeobecné pokyny k opravám





- Oprárenské práce na přístrojích systému, který má vliv na bezpečnost vozidla, smí provádět pouze kvalifikovaný personál odborné servisní dílny.
- Dodržujte předpisy BOZP podniku a národní předpisy.
- S opravou začněte teprve tehdy, až všechny informace nutné pro opravu přečtete a porozumíte jim. Další potřebné dokumenty: zkušební postup, list náhradních dílů, všeobecné pokyny pro opravu a kontrolu (815 150 109 3) naleznete na internetových stránkách: www.wabco-auto.com, když v databázi INFORM zadáte produktové číslo přístroje nebo číslo dokumentu.
- WABCO nepřebírá žádnou záruku za funkci nebo kvalitu opraveného přístroje.
- Postupujte bezpodmínečně podle pokynů a instrukcí výrobce vozidla.
- Používejte výhradně náhradní díly od firmy WABCO nebo díly schválené výrobcem vozidla.
- Na adekvátním zařízení přezkoušejte – podle zkušebního postupu – každý opravený přístroj na funkčnost a těsnost.





Postup montáže

Obrázek	Symbol	Pozice	Pracovní operace	Pořadí:	Utahovací moment:	Úhel pootočení pro dotažení:	Poznámky
1	ℹ 1	17					Očistěte a vtačte tak, abyste dosáhli těsnosti pro olej. Zajistěte prostředkem Loctite 241.
1+2	⚙ 1	1, 3	1	A, B, C, D, E, F	20 ± 2 Nm		Před dalším pracovním krokem se ujistěte, že jsou všechny šrouby utaženy správným momentem.
	◡		2	A, B, C, D, E, F		90° + 10° / - 5°	Pracovní kroky provedte postupně za sebou: 2, 3
	◡		3	A, B, C, D, E, F	90	90° + 10° / - 5°	Pracovní kroky provedte postupně za sebou: 2, 3
1+2	⚙ 2	2	4	G, H	7 ± 2 Nm		Před dalším pracovním krokem se ujistěte, že jsou všechny šrouby utaženy správným momentem.
	◡		5	G, H		180° + 10° / - 5°	Pracovní kroky provedte postupně za sebou
1	⚙ 3	8	1		3 + 0.6 Nm		Před dalším pracovním krokem se ujistěte, že jsou všechny šrouby utaženy správným momentem.
	◡		2			60° + 10°	Pracovní kroky provedte postupně za sebou
1	⚙ 4	14			32 - 4 Nm		

de

Signalwörter & Symbole





-  **DANGER** GEFAHR Unmittelbar drohende Gefährdung: Schwere Personenschäden oder Tod
-  **WARNING** WARNUNG Mögliche Gefahrensituation: Tod oder schwere Personenschäden als Folge
-  **CAUTION** VORSICHT Mögliche Gefahrensituation: Leichte oder mittelschwere Personenschäden oder Sachschäden als Folge
-  Teile mit Kreis um die Positionsnummer sind im Reparatursatz enthalten.

-  Anweisung / Information für eine korrekte Reparatur
-  Der Reparatursatz kann für Geräte entsprechend Tabelle verwendet werden.
-  Element mit angegebenen Drehmoment bzw. Drehwinkel anziehen.
-  Weiterdrehwinkel.

Allgemeine Reparaturhinweise





1. Reparaturarbeiten an Geräten eines Fahrzeug-Sicherheitssystems darf nur qualifiziertes Personal einer Fachwerkstatt durchführen.
3. Halten Sie Unfallverhütungsvorschriften des Betriebes sowie nationale Vorschriften ein.
5. Beginnen Sie die Reparatur erst dann, wenn Sie alle Informationen, die für die Reparatur notwendig sind, gelesen und verstanden haben. Zusätzlich benötigte Dokumente: Prüfanweisung, Ersatzteilblatt, Allgemeine Reparatur- und Prüfhinweise (815 020 109 3) zu finden auf www.wabco-auto.com mittels Eingabe der Produktnummer des Gerätes bzw. Druckschriftennummer in INFORM.
7. WABCO übernimmt keinerlei Gewährleistung für die Funktion oder Qualität eines reparierten Gerätes
2. Leisten Sie den Vorgaben und Anweisungen des Fahrzeugherstellers unbedingt Folge.
4. Verwenden Sie ausschließlich von WABCO oder vom Fahrzeughersteller freigegebene Ersatzteile.
6. Prüfen Sie jedes reparierte Gerät – gemäß Prüfanweisung – an einer adäquaten Einrichtung auf Funktionstüchtigkeit und Dichtigkeit.





Montage Reihenfolge

Bild	Symbol	Position	Arbeitsschritt	Reihenfolge:	Anzugsdrehmoment:	Weiterdrehwinkel:	Bemerkungen
1		17					Säubern und öldicht einpressen. Einkleben mit Loctite 241.
1+2		1, 3	1	A, B, C, D, E, F	20 ± 2 Nm		Stellen Sie vor dem nächsten Arbeitsschritt sicher, dass alle Schrauben das richtige Anzugsmoment haben.
			2	A, B, C, D, E, F		90° + 10° / - 5°	Arbeitsschritte nacheinander durchführen: 2, 3
			3	A, B, C, D, E, F	90	90° + 10° / - 5°	Arbeitsschritte nacheinander durchführen: 2, 3
1+2		2	4	G, H	7 ± 2 Nm		Stellen Sie vor dem nächsten Arbeitsschritt sicher, dass alle Schrauben das richtige Anzugsmoment haben.
			5	G, H		180° + 10° / - 5°	Arbeitsschritte nacheinander durchführen
1		8	1		3 + 0.6 Nm		Stellen Sie vor dem nächsten Arbeitsschritt sicher, dass alle Schrauben das richtige Anzugsmoment haben.
			2			60° + 10°	Arbeitsschritte nacheinander durchführen
1		14			32 - 4 Nm		

en

Symbols & Signal Words









-  **DANGER** Imminent hazard situation: serious personal injury or death as a result
-  **WARNING** Possible hazard situation: serious personal injury or death as a result
-  **CAUTION** Possible hazard situation: minor or moderate personal injury or material loss as a result
-  Parts having item numbers with circles are included in the kit.

-  Instruction / Information for a correct repair
-  The kit can be used for devices according table.
-  Tighten element with specified torque or angle of rotation.
-  Rotation angle.

General Repair Hints





1. Only qualified personnel of a specialist workshop are authorized to perform repair work on a vehicle's security system.
3. Keep to company's relevant accident prevention regulations and national regulations.
5. Always start repair work only when you have read and understood all information required for repair. Documents additionally needed: Test Instruction, Spare Parts List, General Repair and Test Hints (815 010 109 3) to be found on www.wabco-auto.com by entering product number of the device or the publication number in INFORM.
7. WABCO does not accept any liability or responsibility for the quality or functionality of a repaired device
2. Absolutely follow specifications and instructions of vehicle manufacturer.
4. Use only spare parts released by WABCO or vehicle manufacturer.
6. Check each repaired equipment for functional efficiency and tightness on an adequate facility according to the test instruction.





Sequence of assembly

Picture	Symbol	Item	Procedure	Sequence:	Torque:	Rotation angle:	Comments
1	 1	17					Clean and press in oil-tight. Secure with Loctite 241.
1+2	 1	1, 3	1	A, B, C, D, E, F	20 ± 2 Nm		Ensure accurate torque at all screws before next step.
			2	A, B, C, D, E, F		90° + 10° / - 5°	Carry out the steps of this procedure one after the other: 2, 3
			3	A, B, C, D, E, F	90	90° + 10° / - 5°	Carry out the steps of this procedure one after the other: 2, 3
1+2	 2	2	4	G, H	7 ± 2 Nm		Ensure accurate torque at all screws before next step.
			5	G, H		180° + 10° / - 5°	Carry out the steps of this procedure one after the other
1	 3	8	1		3 + 0.6 Nm		Ensure accurate torque at all screws before next step.
			2			60° + 10°	Carry out the steps of this procedure one after the other
1	 4	14			32 - 4 Nm		

es

Símbolos & Palabras de aviso

-  **DANGER** PELIGRO Situación de peligro inminente: Pueden ocasionarse daños personales graves o incluso mortales
-  **WARNING** ADVERTENCIA Posible situación de peligro: Pueden ocasionarse daños personales graves o incluso mortales
-  **CAUTION** CUIDADO Posible situación de peligro: Pueden ocasionarse daños personales leves o moderados o pérdidas materiales
-  Los componentes incluidos en el kit son los números que aparecen con círculo.

-  Instrucciones/Información para una correcta reparación
-  El kit puede ser utilizado en los equipos que aparecen en la tabla.
-  Apretar el elemento con el par de apriete o ángulo de giro indicado.
-  Ángulo de rotación.

es

Consejos generales de reparación

- Sólo el personal cualificado de un taller especializado está autorizado para realizar las tareas de reparación en los sistemas de seguridad de los vehículos.
- Atenerse exactamente a las indicaciones e instrucciones del fabricante del vehículo.
- Siga las regulaciones y normas acerca de prevención de riesgos laborales de su empresa y de su país.
- Utilice piezas de repuesto suministradas por WABCO o el fabricante del vehículo.
- Comience la reparación sólo cuando haya leído y comprendido las instrucciones de reparación. Documentos adicionales necesarios: Instrucciones de comprobación, listas de despiece, consejos generales de comprobación y reparación (815 040 109 3), los cuales pueden encontrarse en www.wabco-auto.com, introduciendo la referencia del aparato o la referencia de la publicación en la aplicación INFORM.
- Compruebe la eficacia de funcionamiento y de ajuste de cada equipo reparado en unas instalaciones adecuadas según las instrucciones de comprobación.
- WABCO no asume garantía alguna por el funcionamiento o calidad de un equipo reparado.

Montaje sucesión

Dibujo	Símbolo	Posición	Procedimiento	Secuencia di serraggio:	Par de apriete:	Ángulo de rotación:	Observaciones
1	i 1	17					Limpiar y presionar de forma que no salga aceite. Pegar con Loctite 241.
1+2	T 1	1, 3	1	A, B, C, D, E, F	20 ± 2 Nm		Asegurese de aplicar el par de apriete adecuado en todos los tornillos antes de pasar al siguiente punto.
			2	A, B, C, D, E, F		90° + 10° / - 5°	Siga los pasos uno a uno: 2, 3
			3	A, B, C, D, E, F	90	90° + 10° / - 5°	Siga los pasos uno a uno: 2, 3
1+2	T 2	2	4	G, H	7 ± 2 Nm		Asegurese de aplicar el par de apriete adecuado en todos los tornillos antes de pasar al siguiente punto.
			5	G, H		180° + 10° / - 5°	Siga los pasos uno a uno
1	T 3	8	1		3 + 0.6 Nm		Asegurese de aplicar el par de apriete adecuado en todos los tornillos antes de pasar al siguiente punto.
			2			60° + 10°	Siga los pasos uno a uno
1	T 4	14			32 - 4 Nm		

fr

Symboles & Significations

- DANGER** DANGER Situation de danger imminent : Danger de mort ou de dommage corporel sérieux.
- WARNING** AVERTISSEMENT Situation de danger de danger probable : Danger de mort ou de dommages corporel sérieux
- CAUTION** ATTENTION Situation de danger probable : Risque de dommage corporel mineur ou modéré ou perte de matériel.
- Les composants avec repères entourés sont inclus dans le kit.
- Instruction/Information pour une réparation correcte
- Le kit peut être utilisé pour les appareils indiqués sur le Feuille.
- Serrer l'élément avec le couple et la position angulaire indiqués.
- Angle de rotation.

fr

Conseils généraux de réparation

- Uniquement le personnel qualifié d'un atelier agréé WABCO est autorisé à effectuer la réparation sur les systèmes de sécurité d'un véhicule.
- Respecter toujours les prescriptions et instructions du constructeur du véhicule.
- Veillez aux règlements de prévention des accidents indiqués par votre société et aux règlements nationaux.
- Employez seulement les pièces de rechange WABCO ou du constructeur du véhicule.
- Commencez toujours le travail de réparation seulement après avoir lu et compris toutes les informations indiquées pour la réparation. Documentation complémentaire nécessaire : Instruction d'essai, liste des pièces détachées, instructions de réparation et conseils d'essai (815 030 109 3) en tapant la référence du produit ou le numéro de la publication dans INFORM sur internet : www.wabco-auto.com
- Examinez chaque appareil réparé pour s'assurer de l'efficacité fonctionnelle et de l'étanchéité selon l'instruction d'essai.
- WABCO n'assume aucune garantie quant au fonctionnement ou à la qualité d'un appareil réparé.

Les montages ordre

Image	Symbole	Position	Procédure	Sequence:	Couple de serrage:	Angle de rotation:	Remarques
1	i 1	17					Nettoyer et enfoncer pour garantir l'étanchéité à l'huile. Coller avec Loctite 241.
1+2	T 1	1, 3	1	A, B, C, D, E, F	20 ± 2 Nm		Assurez-vous d'un couple correct à toutes les vis avant l'étape suivante
			2	A, B, C, D, E, F		90° + 10° / - 5°	Effectuer les étapes de travail l'une après l'autre: 2, 3
			3	A, B, C, D, E, F	90	90° + 10° / - 5°	Effectuer les étapes de travail l'une après l'autre: 2, 3
1+2	T 2	2	4	G, H	7 ± 2 Nm		Assurez-vous d'un couple correct à toutes les vis avant l'étape suivante
			5	G, H		180° + 10° / - 5°	Effectuer les étapes de travail l'une après l'autre
1	T 3	8	1		3 + 0.6 Nm		Assurez-vous d'un couple correct à toutes les vis avant l'étape suivante
			2			60° + 10°	Effectuer les étapes de travail l'une après l'autre
1	T 4	14			32 - 4 Nm		

hr

Simboli & Značenja

- ⚠ DANGER** OPREZ Neposredna rizična situacija: moguće ozbiljno ozljeđivanje ili smrt
- ⚠ WARNING** UPOZORENJE Neposredna rizična situacija: moguće ozbiljno ozljeđivanje ili smrt
- ⚠ CAUTION** OPASNOST neposredna rizična situacija: moguće manje ozljeđivanje materijalna šteta
- Dijelovi uređaja čiji su brojevi zaokruženi nalaze se u kompletu..

i Informacija o ispravnom popravku.

Set može biti korišten za uređaje prema tabeli.

T Zategnite element primjenom navedenog zakretnog momenta ili zakretnog kuta.



Kut zakretanja.

hr

Opće upute o popravcima

1. Samo kvalificirane osobe istručnjaci smiju popravljati siguronosne sustave na vozilu.
2. U potpunosti slijedi specifikacije i upute proizvođača vozila.
3. Provodi tvrtkine siguronosne propise kao i nacionalne propise o sigurnosti
4. Koristi rezervne dijelove proizvedene od WABCA ili proizvođača vozila..
5. Popravak počni tek nakon što pročitaš i shvatiš upute o popravku. Potrebni dokumenti: Instrukcije o testiranju, Lista rezervnih dijelova, Opće natuknice o popravku i testiranju (815 010 109 3) mogu se naći na www.wabco-auto.com nakon upisa kataloškog broja proizvoda ili publikacije u INFORM-u.
6. Provjeri svaki popravljani uređaj kako radi i da li je zategnuto sve kako treba prema odgovarajućim uputama o testiranju proizvoda.
7. WABCO ne preuzima odgovornost za rad i kvalitetu popavljenog uređaja.

Redosljed ugradnje

Slika	Simbol	Pojedinost	Postupak	Redosljed:	Zakretni moment:	Kut zakretanja:	Komentar
1	1	17					Očistite i utisnite tako da ulje ne propušta. Zalijepite sredstvom Loctite 241.
1+2	1	1, 3	1	A, B, C, D, E, F	20 ± 2 Nm		Provjeri da su vijci stegnuti ispravno odgovarajućom silom zatezanja prije sljedećeg koraka
			2	A, B, C, D, E, F		90° + 10° / - 5°	Izvedite radne korake jedan za drugim: 2, 3
			3	A, B, C, D, E, F	90	90° + 10° / - 5°	Izvedite radne korake jedan za drugim: 2, 3
1+2	2	2	4	G, H	7 ± 2 Nm		Provjeri da su vijci stegnuti ispravno odgovarajućom silom zatezanja prije sljedećeg koraka
			5	G, H		180° + 10° / - 5°	Izvedite radne korake jedan za drugim
1	3	8	1		3 + 0.6 Nm		Provjeri da su vijci stegnuti ispravno odgovarajućom silom zatezanja prije sljedećeg koraka
			2			60° + 10°	Izvedite radne korake jedan za drugim
1	4	14			32 - 4 Nm		

it

Simboli e Segnali

- ⚠ DANGER** PERICOLO Imminente situazione di rischio: serie ferite personali fino anche alle morte
- ⚠ WARNING** AVVERTENZA Possibili situazioni di pericolo: serie ferite personali fino anche alle morte
- ⚠ CAUTION** PRUDENZA Possibili situazioni di pericolo: possibili lievi ferite o perdita di materiale
- I componenti indicati con un numero cerchiato, sono inclusi nel kit.

- i** Istruzioni/Informazioni per unacorretta riparazione
- Il kit può essere usato per gli articoli secondo la tabella.
- T** Serrare l'elemento con la coppia/angolo di rotazione indicati.
- Angolo di rotazione.

it

Suggerimenti per la riparazione

- Soltanto il personale qualificato delle officine specializzate è autorizzato ad effettuare le riparazioni sui sistemi di sicurezza dei veicoli.
- Attenersi alle norme nazionali e aziendali in merito alla prevenzione degli infortuni.
- Effettuare la riparazione solamente dopo aver letto e capito tutte le informazioni richieste per la riparazione. Ulteriori informazioni necessarie: istruzioni di collaudo, catalogo dei ricambi, cenni generali sulla riparazione e test (815 050 109 3) possono essere trovati sul sito www.wabco-auto.com alla voce INFORM entrando per codice del dell'apparecchio o per numero della pubblicazione.
- WABCO non si assume alcuna responsabilità per il funzionamento o la qualità di un apparecchio riparato.
- E' assolutamente necessario seguire le istruzioni e le specifiche del costruttore del veicolo.
- Usare solo ricambi originali WABCO o del costruttore del veicolo.
- Controllare la funzionalità e l'efficienza di ogni apparecchiatura riparata secondo le istruzioni riportate nel manuale di collaudo.

Sequenza di montaggio

Figura	Simbolo	Particolare	Fase di lavoro	Sequenza:	Coppia di serraggio:	Angolo di rotazione:	Note
1	I 1	17					Pulire e premere assicurando la tenuta dell'olio. Incollare utilizzando Loctite 241.
1+2	T 1	1, 3	1	A, B, C, D, E, F	20 ± 2 Nm		Assicurarsi prima dell'operazione di lavoro successiva che tutte le viti abbiano la corretta coppia di serraggio.
			2	A, B, C, D, E, F		90° + 10° / - 5°	Eeguire in successione le fasi di lavoro: 2, 3
			3	A, B, C, D, E, F	90	90° + 10° / - 5°	Eeguire in successione le fasi di lavoro: 2, 3
1+2	T 2	2	4	G, H	7 ± 2 Nm		Assicurarsi prima dell'operazione di lavoro successiva che tutte le viti abbiano la corretta coppia di serraggio.
			5	G, H		180° + 10° / - 5°	Eeguire in successione le fasi di lavoro
1	T 3	8	1		3 + 0.6 Nm		Assicurarsi prima dell'operazione di lavoro successiva che tutte le viti abbiano la corretta coppia di serraggio.
			2			60° + 10°	Eeguire in successione le fasi di lavoro
1	T 4	14			32 - 4 Nm		

nl

Symbolen & trefwoorden

- ⚠ DANGER** RISICO Direct gevaarlijke situatie: ernstig lichamelijk letsel of dood als gevolg
- ⚠ WARNING** WAARSCHUWING Mogelijk gevaarlijke situatie: ernstig lichamelijk letsel of dood als gevolg
- ⚠ CAUTION** VOORZICHTIG Mogelijk gevaarlijke situatie: licht of middelmatig lichamelijk letsel of verlies van materiaal als gevolg
- Componenten met een omcirkeld itemnummer zitten in de reparatieset.











- I** Instructie/informatie voor reparatie op de juiste wijze
- De reparatieset kan voor de componenten volgens de tabel worden gebruikt..
- T** Draai het element met het aangegeven aanhaalmoment resp. de aangegeven draaihoek aan.
- Draaihoek.

nl

Algemene reparatieaanwijzingen





1. Alleen gekwalificeerd personeel van een gespecialiseerde werkplaats is bevoegd reparatiewerkzaamheden uit te voeren aan componenten van voertuig-veiligheidssystemen.
2. Volg de richtlijnen en aanwijzingen van de voertuigfabrikant onvoorwaardelijk op.
3. Houdt u ter voorkoming van ongevallen aan de voorschriften van zowel het bedrijf als de overheid.
4. Gebruik uitsluitend vervangingsdelen die door WABCO of de voertuigfabrikant zijn vrijgegeven.
5. Begin reparatiewerkzaamheden altijd pas nadat u alle benodigde informatie heeft gelezen en begrepen. Benodigde documenten: Testvoorschriften, onderdelenlijst, algemene reparatie- en testaanwijzingen (815 010 109 3), die u kan vinden op www.wabco-auto.com door het productnummer of publicatienummer in te geven in INFORM
6. Controleer elk gerepareerd component - volgens de testinstructies - op een testbank of soortgelijke installatie op juiste afstelling, werking en dichtheid.
7. WABCO aanvaardt geen aansprakelijkheid of verantwoordelijkheid voor het functioneren en de kwaliteit van een gerepareerd apparaat.

Volgorde van montage





Afbeelding	Symbol	Positie	Procedure	Volgorde:	Aanhaalmoment:	Draaihoek:	Opmerking
1	 1	17					Reinigen en oliedicht inbrengen. Verlijmen met Loctite 241.
1+2	 1	1, 3	1	A, B, C, D, E, F	20 ± 2 Nm		Controleer voor de volgende stap, dat alle schroeven goed zijn aangedraaid.
			2	A, B, C, D, E, F		90° + 10° / - 5°	Arbeidsstappen na elkaar uitvoeren: 2, 3
			3	A, B, C, D, E, F	90	90° + 10° / - 5°	Arbeidsstappen na elkaar uitvoeren: 2, 3
1+2	 2	2	4	G, H	7 ± 2 Nm		Controleer voor de volgende stap, dat alle schroeven goed zijn aangedraaid.
			5	G, H		180° + 10° / - 5°	Arbeidsstappen na elkaar uitvoeren
1	 3	8	1		3 + 0.6 Nm		Controleer voor de volgende stap, dat alle schroeven goed zijn aangedraaid.
			2			60° + 10°	Arbeidsstappen na elkaar uitvoeren
1	 4	14			32 - 4 Nm		

pl

Hasła ostrzegawcze i symbole

-  **DANGER** NIEBEZPIECZEŃSTWO Bezpośrednie zagrożenie ciężkimi obrażeniami bądź śmiercią.
-  **WARNING** OSTRZEŻENIE Niebezpieczeństwo grożące śmiercią bądź ciężkimi obrażeniami.
-  **CAUTION** UWAGA! Niebezpieczeństwo grożące lekkimi bądź średnimi obrażeniami.
-  Części oznaczone kółkiem wokół numeru pozycji należą do zestawu naprawczego.



-  Wskazówki / Informacje dotyczące poprawnej naprawy.
-  Zestaw naprawczy może być używany do urządzeń według tabeli.
-  Dokręcić element podanym momentem obrotowym.
-  Kąt obrotu.

pl

Ogólne porady naprawcze

- Prace naprawcze w obrębie urządzeń układu bezpieczeństwa pojazdu mogą być wykonane jedynie przez wykwalifikowany personel specjalistycznego warsztatu.
- Należy przestrzegać zakładowych i krajowych przepisów BHP.
- Naprawę należy rozpocząć dopiero wówczas, gdy wszystkie potrzebne do niej informacje zostaną przeczytane i zrozumiane. Dokumenty potrzebne dodatkowo: instrukcja kontrolna, tabela części zamiennych, ogólne wskazówki dotyczące naprawy i kontroli (815 020 109 3) znajdują Państwo na stronie internetowej www.wabco-auto.com, podając numer urządzenia bądź numer publikacji w bazie INFORM.
- WABCO nie udziela żadnej gwarancji na działanie lub jakość naprawionego urządzenia.
- Należy koniecznie postępować według wytycznych i wskazówek producenta pojazdu.
- Należy używać wyłącznie części zamiennych dopuszczonych przez firmę WABCO bądź przez producenta pojazdu.
- Na odpowiednim urządzeniu należy sprawdzić każde naprawiane urządzenie - zgodnie z instrukcją kontrolną - pod kątem sprawności działania i szczelności.

Kolejność montażu

Obraz	Symbol	Pozycja	Czynność	Kolejność:	Moment dokręcania:	Kąt obrotu:	Komentarz
1	i 1	17					Oczyszczyć i włoczyć, zapewniając szczelność olejową. Wkleić używając Loctite 241.
1+2	T 1	1, 3	1	A, B, C, D, E, F	20 ± 2 Nm		Sprawdź właściwy moment we wszystkich śrubach przed przystąpieniem do następnego kroku.
			2	A, B, C, D, E, F		90° + 10° / - 5°	Operacje robocze wykonywać po kolei: 2, 3
			3	A, B, C, D, E, F	90	90° + 10° / - 5°	Operacje robocze wykonywać po kolei: 2, 3
1+2	T 2	2	4	G, H	7 ± 2 Nm		Sprawdź właściwy moment we wszystkich śrubach przed przystąpieniem do następnego kroku.
			5	G, H		180° + 10° / - 5°	Operacje robocze wykonywać po kolei
1	T 3	8	1		3 + 0.6 Nm		Sprawdź właściwy moment we wszystkich śrubach przed przystąpieniem do następnego kroku.
			2			60° + 10°	Operacje robocze wykonywać po kolei
1	T 4	14			32 - 4 Nm		

ru

Знаки & символы

- ⚠ DANGER** ОПАСНО Прямая угроза аварийной ситуации: влечет за собой смерть или тяжелые повреждения
- ⚠ WARNING** ПРЕДУПРЕЖДЕНИЕ Опасная ситуация: влечет за собой смерть или тяжелые повреждения
- ⚠ CAUTION** ОСТОРОЖНО Опасная ситуация: последствиями являются легкие повреждения или повреждения средней тяжести, а также материальный ущерб
- Номера частей, обведенные кружком, Вы найдете в ремкомплекте.

- i** Указание/информация для проведения надлежащего ремонта
- Ремкомплект может быть использован для приборов соответственно таблице.
- T** Затянуть элемент с заданным моментом затяжки или на заданный угол поворота.
- Угол вращения.

ru

Общие указания по ремонту

1. Провождение ремонта приборов данной системы должно производиться только квалифицированным персоналом в специализированной мастерской.
2. Следуйте предписаниям и инструкциям изготовителя транспортного средства.
3. Соблюдайте предписания предприятия по технике безопасности, а также национальные нормы.
4. Используйте только запчасти, допущенные к использованию компанией Wabco или производителем транспортного средства.
5. Проводите ремонт только после того, как вы прочитали и поняли все информации, необходимые для данного процесса. Дополнительные документы: инструкция по тестированию, список запасных частей, общие инструкции по ремонту и проведению испытаний (815 080 109 3) Вы найдете на www.wabco-auto.com. Для этого необходимо задать номер нужного прибора или номер брошюры в INFORM.
6. Проконтролируйте каждый отремонтированный прибор- согласно инструкции по тестированию- на работоспособность и герметичность с помощью соответствующего оборудования.
7. Компания WABCO не принимает на себя какую-либо ответственность за работу или качество отремонтированных устройств.

Порядок действий при монтаже.

Изображение	Символ	Позиция	Порядок действия	Последовательность:	Момент сопротивления:	Угол вращения:	Замечания
1	i 1	17					Очистить и запрессовать так, чтобы исключилось проникновение масла. Наклеить, используя смазку Loctite 241.
1+2	T 1	1, 3	1	A, B, C, D, E, F	20 ± 2 Nm		Перед следующим этапом работ убедитесь в том, что для всех винтов применен соответствующий момент затяжки.
			2	A, B, C, D, E, F		90° + 10° / - 5°	Выполните необходимые действия одно за другим: 2, 3
			3	A, B, C, D, E, F	90	90° + 10° / - 5°	Выполните необходимые действия одно за другим: 2, 3
1+2	T 2	2	4	G, H	7 ± 2 Nm		Перед следующим этапом работ убедитесь в том, что для всех винтов применен соответствующий момент затяжки.
			5	G, H		180° + 10° / - 5°	Выполните необходимые действия одно за другим
1	T 3	8	1		3 + 0.6 Nm		Перед следующим этапом работ убедитесь в том, что для всех винтов применен соответствующий момент затяжки.
			2			60° + 10°	Выполните необходимые действия одно за другим
1	T 4	14			32 - 4 Nm		





zh

Symbols & Signal Words

- ⚠ DANGER** 危险! 直接危险: 导致个人严重伤害或死亡
- ⚠ WARNING** 警告! 可能危险: 导致个人严重伤害或死亡
- ⚠ CAUTION** 小心! 可能危险: 导致较小或一般程度人员伤害或物品损失
- 修包中包含号码带有圆圈的零件。

- i** 用于正确维修的指导和信息。
- 根据表格所示, 修包可以用于相应的总成维修。
- T** 用给定的扭矩及转角上紧元件。
- 旋转角度。

1. 只有在专业维修店的有资质的人员被授权执行车辆安全系统的维修工作。
2. 完全遵循车辆制造商的规格和安装指导。
3. 遵循公司的相关事故预防条例和国家法规。
4. 仅使用于由威伯科公司或整车制造商发布的备件产品。
5. 当你已经阅读并已理解维修所需要的所有信息后，才能开始维修工作。此外需要的信息：试验指导，备件清单，通用维修和试验提示（815 010 109 3）可以在www.wabco-auto.com 找到。只需在其上键入产品号码或INFORM中的出版物号码。
6. 根据试验要求在适当的设备上，检测每个维修设备的功效和紧密性。
7. WABCO对经过修理的设备的功能或质量不承担任何责任。

图片	符号	零件	程序	顺序:	扭矩:	旋转角度:	注释
1	1	17					清洁并压入至不透油。用Loctite 241粘牢。
1+2	1	1, 3	1	A, B, C, D, E, F	20 ± 2 Nm		请在进行下一步工作前确证所有螺钉均具有正确的拧紧力矩。
			2	A, B, C, D, E, F		90° + 10° / - 5°	请依次执行工作步骤: 2, 3
			3	A, B, C, D, E, F	90	90° + 10° / - 5°	请依次执行工作步骤: 2, 3
1+2	2	2	4	G, H	7 ± 2 Nm		请在进行下一步工作前确证所有螺钉均具有正确的拧紧力矩。
			5	G, H		180° + 10° / - 5°	请依次执行工作步骤
1	3	8	1		3 + 0.6 Nm		请在进行下一步工作前确证所有螺钉均具有正确的拧紧力矩。
			2			60° + 10°	请依次执行工作步骤
1	4	14			32 - 4 Nm		

Semboller&belirti sözleri

- DANGER** TEHLİKE Tehlikeli durum: ciddi personel yaralanması veya ölüm riski.
- WARNING** UYARI Ciddi personel yaralanması veya ölüm riski.
- CAUTION** DİKKAT Tehlike riski: hafif personel yaralanması veya maddi zarar.
- Yuvarlak içinde numarası belirtilen parça numaraları kit içerisinde bulunur.

1 Talimat/ Doğru tamir için bilgi

 Tabloda belirtilen parçalar için kit kullanılabilir.

2 Elemanı belirtilen sıkma torku ya da dönme açısı ile sıkın.



Dönüş açısı.

Genel tamir bilgisi

1. Araçların güvenlik sistemlerinde tamir işlemlerini yalnızca eğitim almış konusunda uzman personeller gerçekleştirebilir.
2. Araç üretici firma özellikler ve talimatlarına kesinlikle uyunuz.
3. Şirket emniyet kuralları ve ulusal regülasyonlarına uyunuz.
4. Sadece WABCO veya üretici firma tarafından yayınlanan yedek parçaları kullanın.
5. Tamire, tamir işlemi için gerekli olan tüm bilgileri okuyup anladıktan sonra başlayınız. Ayrıca gerekli olan dokümanlar: Test talimatı, yedek parça sayfası, genel tamir ve test bilgileri (815 140 109 3). Tümünü linki altında, online ürün kataloğu INFORM'da cihaza ait ürün numarasını veya baskı numarasını girerek bulabilirsiniz.
6. Tamir edilmiş her cihazı - test talimatına uygun şekilde - uygun bir donanımla işlevsellik ve sızdırmazlık konusunda kontrol edin.
7. WABCO tamir edilmiş bir cihazın işlevselliği veya kalitesi için hiçbir sorumluluk üstlenmemektedir.

tr

Montaj sırası

Resim	Sembol	Parça	Prosedür	Sıra:	Tork:	Dönüş açısı:	Yorumlar
1	i 1	17					Temizleyin ve yağ sızdırmaz şekilde içeriye bastırın. Loctite 241 ile yerine yapıştırın.
1+2	T 1	1, 3	1	A, B, C, D, E, F	20 ± 2 Nm		Bir sonraki iş adımından önce, tüm civataların doğru torka sahip olduklarından emin olun.
			2	A, B, C, D, E, F		90° + 10° / - 5°	İş adımları ard arda gerçekleştirilmelidir: 2, 3
			3	A, B, C, D, E, F	90	90° + 10° / - 5°	İş adımları ard arda gerçekleştirilmelidir: 2, 3
1+2	T 2	2	4	G, H	7 ± 2 Nm		Bir sonraki iş adımından önce, tüm civataların doğru torka sahip olduklarından emin olun.
			5	G, H		180° + 10° / - 5°	İş adımları ard arda gerçekleştirilmelidir
1	T 3	8	1		3 + 0.6 Nm		Bir sonraki iş adımından önce, tüm civataların doğru torka sahip olduklarından emin olun.
			2			60° + 10°	İş adımları ard arda gerçekleştirilmelidir
1	T 4	14			32 - 4 Nm		

pt

Símbolos e Significados

- ⚠ DANGER** Perigo! Risco de acidente iminente: lesão corporal grave e/ou risco de morte.
- ⚠ WARNING** Atenção! Possível situação de acidente: lesão corporal grave e/ou risco de morte.
- ⚠ CAUTION** Cuidado! Possível situação de acidente: ferimentos leves/moderados e/ou danos materiais.
- Componentes que estão marcados com um círculo compõem o jogo de reparo.

- i** Instrução/Informação para uma correta reparação.
- O jogo de reparo pode ser utilizado nos produtos relacionados na tabela.
- T** Apertar o elemento com o binário ou o ângulo de rotação indicado.
- Ângulo de rotação.

Dicas Gerais para Reparação

1. Por motivo de segurança, somente pessoas qualificadas devem efetuar reparação nos sistemas de freio do veículo.
3. Mantenha e siga as orientações de prevenção de acidentes vigentes e/ou impostas pelos órgãos competentes.
5. Somente inicie o trabalho de reparação após ler e entender todas as informações necessárias para realizar uma reparação. Documentos adicionais necessários: instrução de teste, lista de peças sobressalentes, dicas gerais de testes e reparação (815 130 109 3) podem ser encontrados no site www.wabco-auto.com ao inserir o número do produto.
7. A WABCO não assume qualquer responsabilidade pela função ou qualidade de um equipamento reparado.
2. Siga sempre as recomendações/especificações do fabricante do veículo.
4. Use somente peças de reposição aprovadas pela WABCO ou pelo fabricante do veículo.
6. Verificar cada produto reparado conforme instruções de teste, utilizando os equipamentos necessários e local adequado.





pt

Sequência de montagem

Figura	Símbolo	Item	Procedimento	Sequência:	Torque:	Ângulo de rotação:	Comentários
1	i 1	17					Limpar e pressionar de forma a ficar impermeável ao óleo. Colar com Loctite 241.
1+2	T 1	1, 3	1	A, B, C, D, E, F	20 ± 2 Nm		O manuseamento deste componente requer uma proteção contra a descarga eletrostática (ESD).
			2	A, B, C, D, E, F		90° + 10° / - 5°	Realizar os passos de trabalho sucessivamente: 2, 3
			3	A, B, C, D, E, F	90	90° + 10° / - 5°	Realizar os passos de trabalho sucessivamente: 2, 3
1+2	T 2	2	4	G, H	7 ± 2 Nm		O manuseamento deste componente requer uma proteção contra a descarga eletrostática (ESD).
			5	G, H		180° + 10° / - 5°	Realizar os passos de trabalho sucessivamente
1	T 3	8	1		3 + 0.6 Nm		O manuseamento deste componente requer uma proteção contra a descarga eletrostática (ESD).
			2			60° + 10°	Realizar os passos de trabalho sucessivamente
1	T 4	14			32 - 4 Nm		

ro

Simboluri și cuvinte pentru avertizare

-  **DANGER** Situație de pericol iminentă: poate rezulta vătămare corporală gravă sau deces.
-  **WARNING** Posibilă situație de pericol: poate rezulta vătămare corporală gravă sau deces.
-  **CAUTION** Posibilă situație de pericol: pot rezulta vătămări corporale minore sau medii sau pagube materiale
-  Pieșele cu numărul de articol încercuit sunt incluse în kit.

i Instrucțiuni / Informare pentru o reparare corectă

 Kitul poate fi folosit pentru dispozitive, conform tabelului.

T Strângeți elementul cu cuplul, respectiv unghiul de rotire indicat.



Unghi de rotire.

Instrucțiuni generale referitoare la reparație

1. Numai personalul calificat al unui atelier de service specializat este autorizat să efectueze lucrări de reparații pe sistemul de siguranță al vehiculului.
2. Respectați obligatoriu instrucțiunile date de producătorul vehiculului.
3. Respectați prevederile firmei și cele naționale pentru prevenirea accidentelor.
4. Utilizați exclusiv piese de schimb autorizate de WABCO sau de producătorul autovehiculului.
5. Întotdeauna începeți lucrările de reparații numai după ce ați citit și înțeles toate informațiile necesare pentru reparație. Documente suplimentare necesare: Instrucțiuni de testare, Lista pieselor de schimb, Instrucțiuni generale pentru reparare și testare (815 110 109 3) pot fi găsite pe www.wabco-auto.com introducând codul dispozitivului în INFORM.
6. Verifică eficiența funcțională și etanșitatea fiecărui echipament reparat pe o instalație adecvată în conformitate cu instrucțiunile de testare.
7. WABCO nu garantează sau nu răspunde pentru funcționarea și calitatea unui dispozitiv reparat.

ro

Secvența asamblării

Imagine	Simbol	Articol	Procedură	Secvență:	Moment de torsiune:	Unghi de rotire:	Comentarii
1	I 1	17					Curățați și apăsați în interior etanș la ulei. Lipiți cu Loctite 241.
1+2	T 1	1, 3	1	A, B, C, D, E, F	20 ± 2 Nm		Înainte de următoarea etapă de lucru, asigurați-vă că toate șuruburile au momentul de strângere corect.
			2	A, B, C, D, E, F		90° + 10° / - 5°	Executați pașii de lucru în mod succesiv: 2, 3
			3	A, B, C, D, E, F	90	90° + 10° / - 5°	Executați pașii de lucru în mod succesiv: 2, 3
1+2	T 2	2	4	G, H	7 ± 2 Nm		Înainte de următoarea etapă de lucru, asigurați-vă că toate șuruburile au momentul de strângere corect.
			5	G, H		180° + 10° / - 5°	Executați pașii de lucru în mod succesiv
1	T 3	8	1		3 + 0.6 Nm		Înainte de următoarea etapă de lucru, asigurați-vă că toate șuruburile au momentul de strângere corect.
			2			60° + 10°	Executați pașii de lucru în mod succesiv
1	T 4	14			32 - 4 Nm		

ko

Symbols & Signal Words

- ⚠ DANGER** 급박한 위험 상황: 심각한 상해 또는 사망에 이르게 할 수도 있습니다.
- ⚠ WARNING** 잠재적 위험 상황: 심각한 상해 또는 사망에 이르게 할 수도 있습니다.
- ⚠ CAUTION** 잠재적 위험 상황: 경미하거나 완화된 부상 또는 물질적 손실을 입을 수 있습니다.
- 본 키트에는 원숫자로 표기된 제품들만 포함되어 있습니다.

- I** 올바른 수리를 위한 설명 / 정보
- 표를 참조하여 제품에 대한 키트를 사용하실 수 있습니다.
- T** 제시된 토크 및 회전각으로 요소를 조이십시오.
- 회전 각도.

1. 자격이 있는 전문 정비사만이 차량의 안전 시스템을 수리하실 수 있습니다.
2. 꼭 차량제조사 사양과 지침서를 따르십시오.
3. 회사의 사고예방 규제와 국내 법적 규제를 지키십시오.
4. 와브코 또는 차량 제조사로부터 제공된 예비부품만을 사용하십시오.
5. 항상 수리에 필요한 모든 정보를 읽고 이해했을 때만 작업을 시작하십시오. 추가적으로 필요한 간행물: 검사지침, 예비부품 리스트, 일반적인 수리 및 검사 참고사항 (815 010 109 3)은 와브코 홈페이지 www.wabco-auto.com의 INFORM으로 들어가셔서 제품번호 또는 간행물 번호를 조회하여 찾으실 수 있습니다.
6. 기능적 효율과 견고함을 위해 검사지침에 따라 각 수리장비들을 적절한 설비위에서 체크해 보시기 바랍니다.
7. 와브코는 수리된 제품의 품질과 기능에 대해 어떠한 책임도 지지 않습니다.

ko

그림	기호	품목	절차	순서:	토크:	회전 각도:	주석
1	1	17					깨끗이 닦고 오일이 통과하지 못하게 눌러 넣으십시오. Loctite 241로 접착하십시오.
1+2	1	1, 3	1	A, B, C, D, E, F	20 ± 2 Nm		다음 절차를 실행하기 전에 모든 나사에 정확한 토크가 주어졌는지 확인하십시오.
			2	A, B, C, D, E, F		90° + 10° / - 5°	작업 단계를 차례로 실행하십시오: 2, 3
			3	A, B, C, D, E, F	90	90° + 10° / - 5°	작업 단계를 차례로 실행하십시오: 2, 3
1+2	2	2	4	G, H	7 ± 2 Nm		다음 절차를 실행하기 전에 모든 나사에 정확한 토크가 주어졌는지 확인하십시오.
			5	G, H		180° + 10° / - 5°	작업 단계를 차례로 실행하십시오
1	3	8	1		3 + 0.6 Nm		다음 절차를 실행하기 전에 모든 나사에 정확한 토크가 주어졌는지 확인하십시오.
			2			60° + 10°	작업 단계를 차례로 실행하십시오
1	4	14			32 - 4 Nm		