

# BREMSZYLINDER FÜR ANHÄNGEFAHRZEUGE

ANWENDUNGEN FÜR DRUCKLUFTSCHEIBENBREMSEN



**WABCO**

# BREMSZYLINDER FÜR ANHÄNGEFAHRZEUGE...

## MEMBRANBREMSZYLINDER

WABCO Membranbremszylinder haben ihre Zuverlässigkeit millionenfach unter Beweis gestellt und werden von zahlreichen großen Nutzfahrzeugherstellern eingesetzt.

Sie können einem Druck bis zu 13 bar standhalten und sind mit einer Hublänge von bis zu 75 mm sowie mit verschiedenen Anschlussgewinden erhältlich. WABCO bietet verschiedene Membranbremszylindergrößen von 12 bis 30 Zoll an.

Das WABCO Portfolio der Membranbremszylinder wird durch Anwendungen für S-Nocken- und Spreizkeilbremsen abgerundet.

Mit mehr als 500 Varianten bieten die WABCO Membranbremszylinder eine Lösung für nahezu jede Anwendung.



## ERHEBLICHE EINSPARUNGEN

**HOCHWERTIGE BREMSZYLINDER** minimieren das Risiko eines Fehlers  
**REDUZIERTE SERVICEKOSTEN** durch hervorragende Zuverlässigkeit

## MEHRWERT FÜR DEN KUNDEN

### ERHÖHTE SICHERHEIT

Die hohe Bremskraft ermöglicht kurze Bremswege.

### BEWÄHRTE ZUVERLÄSSIGKEIT

Zuverlässige und gleichbleibende Leistung bei mehr als zwei Millionen Bremsbetätigungen führt zu

- Geringeren Servicekosten
- Weniger Ausfallzeiten

### MODULARES DESIGN

Das modulare Konzept ermöglicht kundenspezifische Produkte mit

- Sehr kurzen Lieferzeiten
- Minimalem Freigabeaufwand

## MEMBRANBREMSZYLINDER FÜR DRUCKLUFTSCHEIBENBREMSEN

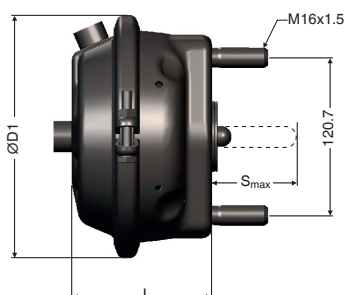

Typ*	Maximaler Hub (mm)	Länge (mm)	Durchmesser (mm)	WABCO Teilenummer
16"	57	106	146	423 104 710 0
20"	62	102	153	423 505 000 0
24"	65	107	163	423 506 050 0

\*in den Größen 12 bis 30 Zoll mit verschiedenen Abmessungen erhältlich. Für weitere Informationen kontaktieren Sie bitte Ihren WABCO Servicepartner.

## DOPPELMEMBRANBREMSZYLINDER

WABCOs Doppelmembranbremszylinder bieten die perfekte Lösung für anspruchsvolle Anwendungen in Anhängfahrzeugen.

Sie sind mit einem platzsparenden Internen Beatmungsventil (IBV) sowie einer Parkbremsfeder ohne Windungsberührung ausgestattet und haben eine äußerst zuverlässige Schnittstelle zur Bremse.

Die Doppelmembranbremszylinder sind Teil des erfolgreichen WABCO Bremszylindersortiments und sind auch für S-Nockenbremsen erhältlich.



## BRUNGEN TAG FÜR TAG

... im Bremssystem - **KOMPAKTES DESIGN** und einfache Installation - Zuverlässigkeit über die gesamte Fahrzeuglebensdauer

## MEHRWERT FÜR DEN KUNDEN

### HÖCHSTE ZUVERLÄSSIGKEIT

Der äußerst zuverlässige Parkbremsteil sowie die praxisbewährte Schnittstelle zur Scheibenbremse erhöhen die Lebensdauer des Doppelmembranbremszylinders und der Druckluftscheibenbremse erheblich.

### KOMPAKTES DESIGN

Durch das Interne Beatmungsventil (IBV) in Kombination mit der tonnenförmigen Parkbremsfeder ohne Windungsberührung gehören die Doppelmembranbremszylinder von WABCO zu den kompaktesten auf dem Markt.

### HERVORRAGENDE QUALITÄT

Die Verwendung von baugleichen Teilen aus dem bewährten TRISTOP™ Portfolio ermöglicht eine kosteneffiziente, qualitativ äußerst hochwertige Technologie.

## DOPPELMEMBRANBREMSZYLINDER FÜR DRUCKLUFTSCHEIBENBREMSEN

Typ	Maximaler Hub (mm)	Länge 1 (mm)	Länge 2 (mm)	Durchmesser (mm)	WABCO Part Number
16"/24"	57/57	229	89	184	925 384 010 0 / 011 0 / 012 0 / 013 0
20"/24"	64/64	240,5	89	184	925 380 101 0

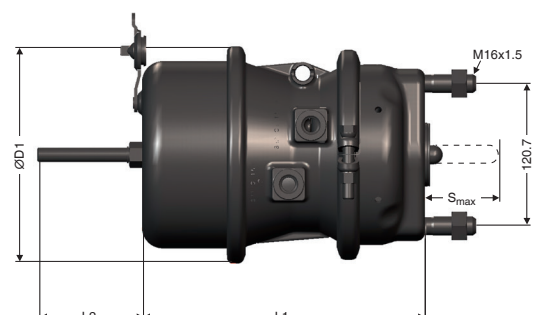

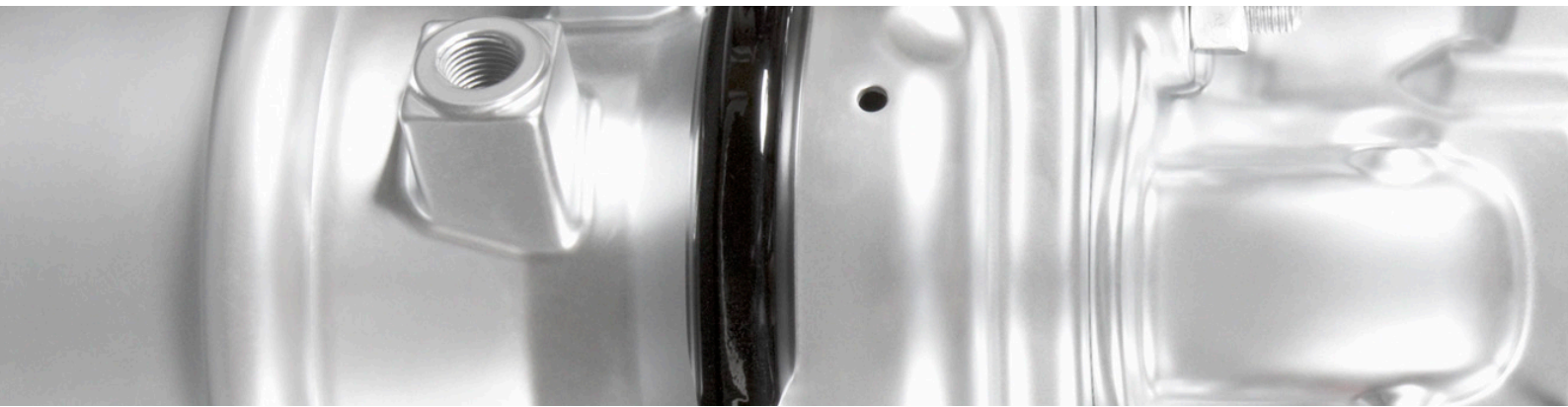

## SPEZIELLE LÖSUNG FÜR KLEINE EINBAURÄUME

WABCO bietet auch eine innovative Lösung für Anwendungen in Fahrzeugen mit begrenztem Einbauraum: WABCOs Luftanschlussverlängerungen ermöglichen einen vereinfachten Einbau der Doppelmembranbremszylinder durch die Verlegung des Luftanschlusssutzen an einen besser zugänglichen Ort im Fahrzeug.



## MEHRWERT FÜR DEN KUNDEN

### EINFACHE HANDHABUNG

Unterschiedliche Luftanschlusslängen vereinfachen die Unterscheidung zwischen Betriebs- und Parkbremsanschluss.

### ERHÖHTE ZUVERLÄSSIGKEIT

Eine zusätzliche Nut verhindert das Verrutschen der Dichtung während der Montage und sichert eine stabile Position im Einsatz.

### KOSTENEINSPARUNGEN

Kürzere Einbauzeiten reduzieren die Servicekosten.



## ÜBER WABCO

**WABCO** ist ein weltweit führender Zulieferer von Technologien und Steuersystemen für die Sicherheit und Effizienz von Nutzfahrzeugen. Vor rund 150 Jahren gegründet, ist WABCO federführend in der Entwicklung von elektronischen, mechanischen und mechatronischen Technologien für Brems-, Stabilitäts-, und automatisierte Antriebssysteme für die führenden Lkw-, Anhänger- und Bushersteller weltweit. Mit einem Umsatz von \$ 2,5 Milliarden im Jahr 2012, hat WABCO seinen Hauptsitz in Brüssel, Belgien. Weitere Informationen finden Sie auf:

[www.wabco-auto.com](http://www.wabco-auto.com)

Typ	WABCO Teilenummer des Bremszylinders	Teilenummer der Luftanschlussverlängerung
16"/24"	925 384 010 0 925 384 011 0 925 384 012 0 925 384 013 0	925 384 050 2
20"/24"	925 380 101 0	925 380 050 2



## ORIGINALTEILE

Alle WABCO Originalteile sind aus qualitativ hochwertigen Materialien gefertigt und werden vor dem Verlassen unserer Werke gründlich getestet. Unsere Produkte entstehen vor dem Hintergrund von über 150 Jahren WABCO Unternehmensgeschichte, die durch ständige Innovation und exzellentes Design gekennzeichnet ist. Zusätzlich haben Sie die Sicherheit, dass die Qualität aller WABCO Produkte von einem hervorragenden WABCO Kundenservicenetzwerk weltweit unterstützt wird.

**WABCO**