

## ΒΑΛΒΙΔΑ ΧΕΙΡΟΦΡΕΝΟΥ (961 723/724 XXX 0)

Έχουν αναφερθεί στην WABCO περιπτώσεις εσφαλμένου χειρισμού των βαλβίδων χειρόφρενων WABCO που είχε ως αποτέλεσμα την ασταθή ασφάλιση στη θέση στάθμευσης.

### ΠΕΡΙΓΡΑΦΗ

Η WABCO έχει λάβει μερικές αναφορές για βαλβίδες χειρόφρενων με τεχνολογία «PRESSURE POINT» και «STOP», στις οποίες ο μοχλός χειρός δεν ασφάλιζε σταθερά στη θέση στάθμευσης. Η βασική αιτία που εντόπισε η WABCO σε κάποιες περιπτώσεις ήταν ο εσφαλμένος χειρισμός της βαλβίδας χειρόφρενου και, σε άλλες περιπτώσεις, η υπερβολική φθορά ή η ζημιά εσωτερικών εξαρτημάτων που προκλήθηκε από την εσφαλμένη χρήση της βαλβίδας χειρόφρενου για μεγάλο χρονικό διάστημα.

Υπό αυτές τις συνθήκες ενδέχεται να μην διασφαλιστεί η σταθερή ασφάλιση της λαβής στη θέση στάθμευσης, και το χειρόφρενο του οχήματος να λυθεί ακούσια.

Η έλλειψη προσοχής του χρήστη κατά το δέσιμο του χειρόφρενου μπορεί να δημιουργήσει δυνητικά μια κατάσταση όπως την εσφαλμένη σύμπλεξη του μοχλού. Ο εσφαλμένος χειρισμός κατά το δέσιμο ή το λύσιμο του χειρόφρενου ενδέχεται να προκαλέσει ζημιά σε εσωτερικά εξαρτήματα.

Ακολουθούν παραδείγματα εσφαλμένης χρήσης που μπορεί να προκαλέσουν φθορά ή παραμόρφωση ή ζημιές σε εσωτερικά εξαρτήματα:

- παρακκλίνουσα ή μερική ανύψωση της λαβής κατά τον χειρισμό (ανατρέξτε στα παρακάτω σχήματα)
- εφαρμογή υπερβολικού φορτίου/υπερβολικής πλευρικής δύναμης κατά τον χειρισμό της λαβής

### ΣΥΣΤΑΣΗ

Για τον λόγο αυτόν, η WABCO συνιστά ιδιαίτερα την ευαισθητοποίηση των πελατών που χρησιμοποιούν τη βαλβίδα χειρόφρενου με τεχνολογία «PRESSURE POINT» και «STOP» (ανατρέξτε στα παρακάτω σχήματα) ως προς τη σημασία της σωστής χρήσης.

Σε περίπτωση που ο χρήστης εντοπίσει οποιαδήποτε στιγμή πρόβλημα στη λειτουργία ασφάλισης (π.χ. μη ομαλή κίνηση, αυξημένη τριβή, τζόγος κ.λπ.), η WABCO συνιστά την αντικατάσταση της φθαρμένης λόγω κακής χρήσης βαλβίδας χειρόφρενου.

Σχ. 1. Τεχνολογίες βαλβίδων χειρόφρενων της WABCO

## Βαλβίδα χειρόφρενου με τεχνολογία «PRESSURE POINT» και «STOP» – σύγκριση συστημάτων

### Τεχνολογία «PRESSURE POINT»

«Ακίδες κουμπώματος» στο εξάρτημα ακινητοποίησης

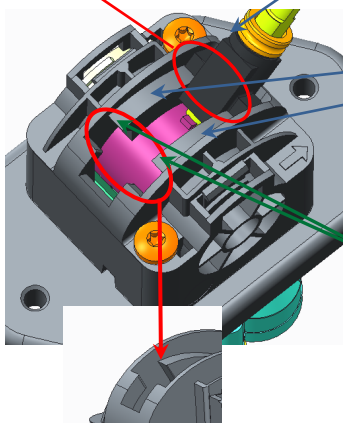

Χρησιμοποιείται ο ίδιος τύπος εξαρτήματος ακινητοποίησης και στις δύο περιπτώσεις

Επιφάνειες ολίσθησης για τις «Ακίδες κουμπώματος» ακινητοποίησης στην κεφαλή

Χωρίς «Ακίδες κουμπώματος» στην κεφαλή σε διατάξεις με τεχνολογία «PRESSURE POINT» – δεν απαιτείται ανύψωση του δακτυλίου/της λαβής κατά την ενεργοποίηση του χειρόφρενου

### Τεχνολογία «STOP»

«Ακίδες κουμπώματος» στο εξάρτημα ακινητοποίησης

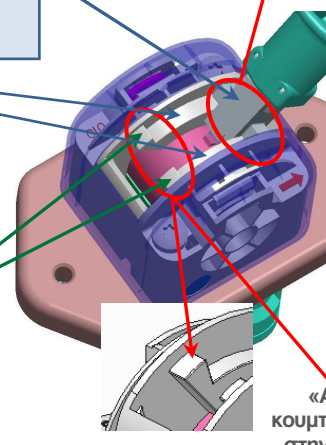

«Ακίδες κουμπώματος» στην κεφαλή

## ΒΑΛΒΙΔΕΣ ΧΕΙΡΟΦΡΕΝΩΝ WABCO ΠΟΥ ΙΣΩΣ ΕΠΗΡΕΑΖΟΝΤΑΙ

Η παρούσα Προϊοντική οδηγία αφορά στις εκδόσεις βαλβίδων χειρόφρενων που παρατίθενται παρακάτω (κυρίως των οικογενειών 961 723/724 xxx 0) (ανατρέξτε στον πίνακα)

Πίνακας 1: Κωδικό είδους

100306460	9611700550	9617230267	9617230690	9617231237	9617231720	9617241070
4006075770	9611700560	9617230270	9617230700	9617231240	9617231730	9617242000
4006512700	9611700600	9617230280	9617230710	9617231250	9617232000	9617242010
8840075160	9611700750	9617230290	9617230720	9617231260	9617232007	9617242040
8840075300	9617230002	9617230300	9617230730	9617231270	9617232010	9617242050
8840075310	9617230010	9617230310	9617230740	9617231300	9617232017	9617242070
8840150390	9617230012	9617230320	9617230750	9617231320	9617232030	9617242080
8840151470	9617230017	9617230330	9617230760	9617231340	9617232037	9617242090
8840152800	9617230020	9617230340	9617230810	9617231360	9617232040	9617242100
8840152810	9617230027	9617230360	9617230820	9617231370	9617232050	9617242110
8840153080	9617230030	9617230370	9617230850	9617231380	9617232080	9617242120
8840155450	9617230040	9617230380	9617230860	9617231390	9617232090	9617242130
8840155470	9617230042	9617230390	9617230920	9617231400	9617232100	9617242140
8840155490	9617230050	9617230400	9617230930	9617231430	9617232120	9617242150
8840156790	9617230050	9617230410	9617231000	9617231440	9617232127	9617242160
8840160320	9617230052	9617230420	9617231007	9617231450	9617232130	9617242170
8840160330	9617230057	9617230430	9617231020	9617231470	9617232140	9617242240
8840160340	9617230070	9617230440	9617231040	9617231490	9617232150	9617242250
8840160350	9617230080	9617230470	9617231047	9617231500	9617232160	9617242330
8840160360	9617230082	9617230490	9617231060	9617231510	9617232170	9617247000
8840160370	9617230090	9617230500	9617231067	9617231520	9617232250	9617247950
8840160380	9617230092	9617230510	9617231070	9617231530	9617232260	9617247960
8840161610	9617230097	9617230520	9617231077	9617231540	9617232270	9617249252
8840162710	9617230107	9617230530	9617231080	9617231550	9617236112	9617249262
8840185520	9617230110	9617230540	9617231087	9617231560	9617239202	9617249272
8840185530	9617230120	9617230550	9617231090	9617231570	9617239222	PRO6450000
8840559990	9617230140	9617230560	9617231100	9617231580	9617239232	PRO6450010
8840568680	9617230150	9617230570	9617231110	9617231590	9617239302	PRO6450020
8840583810	9617230160	9617230580	9617231120	9617231620	9617239312	PRO6450030
8845025070	9617230170	9617230590	9617231150	9617231630	9617239620	PRO6450040
8845025210	9617230190	9617230640	9617231160	9617231640	9617239622	PRO6450050
9611700000	9617230210	9617230650	9617231170	9617231650	9617241020	PRO6450060
9611700010	9617230220	9617230660	9617231180	9617231660	9617241030	PRO6450070
9611700020	9617230230	9617230670	9617231200	9617231670	9617241040	PRO6450080
9611700030	9617230250	9617230680	9617231220	9617231680	9617241050	PRO6450090
9611700040	9617230260	9617230690	9617231230	9617231690	9617241060	

Σχ.2 Σωστός χειρισμός βαλβίδας χειρόφρενου

## Βαλβίδα χειρόφρενου με τεχνολογία «STOP» – περιγραφή δεσίματος

Κατεύθυνση μετακίνησης

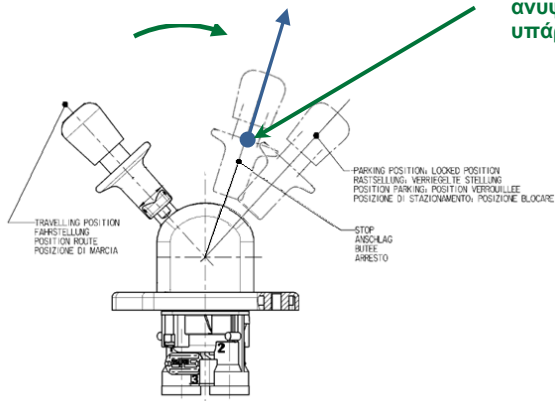

ΘΕΣΗ ΚΙΝΗΣΗΣ
ΘΕΣΗ ΣΤΑΘΜΕΥΣΗΣ, ΘΕΣΗ ΑΣΦΑΛΙΣΗΣ
ΑΚΙΝΗΤΟΠΟΙΗΣΗ

Θέση STOP – ύστερα από μετακίνηση 60 μοιρών απαιτείται ευθεία ανύψωση του δακτυλίου/της λαβής (ο δακτύλιος/η λαβή πρέπει να ανυψωθεί για να προσπεραστούν οι «ακίδες κουμπώματος» που υπάρχουν στην κεφαλή) προκειμένου να επιτευχθεί η θέση ασφάλισης.

Η παρεκκλίνουσα ή μη ολοκληρωτική ανύψωση του δακτυλίου/της λαβής ή η εφαρμογή υπερβολικού φορτίου/πλευρικού φορτίου στη λαβή θα προκαλέσει αυξημένη φθορά/παραμόρφωση/θραύση των «ακίδων κουμπώματος» στην κεφαλή και/ή στο εξάρτημα ακινητοποίησης. Η λαβή πρέπει να μετακινείται μέχρι το τέρμα της διαδρομής της πριν από την απελευθέρωση του δακτυλίου/της λαβής.

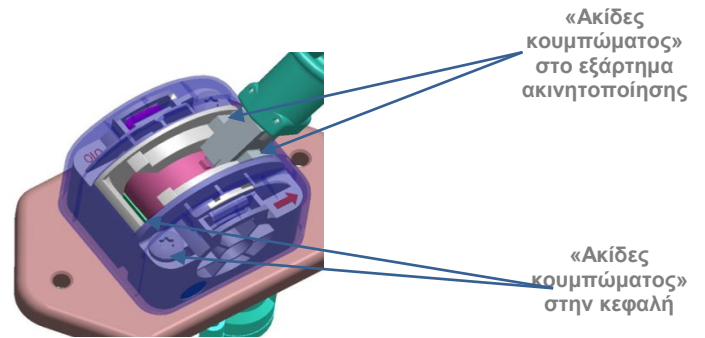

## Βαλβίδα χειρόφρενου με τεχνολογία «STOP» – περιγραφή λυσίματος

Κατεύθυνση μετακίνησης

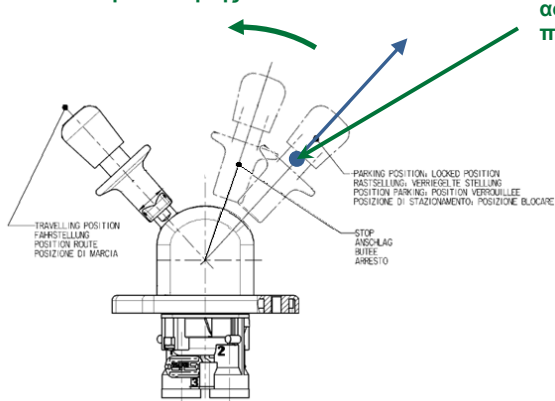

ΘΕΣΗ ΚΙΝΗΣΗΣ
ΘΕΣΗ ΣΤΑΘΜΕΥΣΗΣ, ΘΕΣΗ ΑΣΦΑΛΙΣΗΣ
ΑΚΙΝΗΤΟΠΟΙΗΣΗ

Θέση ΣΤΑΘΜΕΥΣΗΣ/ΑΣΦΑΛΙΣΗΣ – απαιτείται ευθεία ανύψωση του δακτυλίου/της λαβής για να απελευθερωθεί η λαβή από τη θέση ασφάλισης (ο δακτύλιος/η λαβή πρέπει να ανυψωθεί για να προσπεραστούν οι «ακίδες κουμπώματος» στην κεφαλή).

Η παρεκκλίνουσα ή μη ολοκληρωτική ανύψωση του δακτυλίου/της λαβής ή η εφαρμογή υπερβολικού φορτίου/πλευρικού φορτίου στη λαβή θα προκαλέσει αυξημένη φθορά/παραμόρφωση/θραύση των «ακίδων κουμπώματος» στην κεφαλή και/ή στο εξάρτημα ακινητοποίησης.

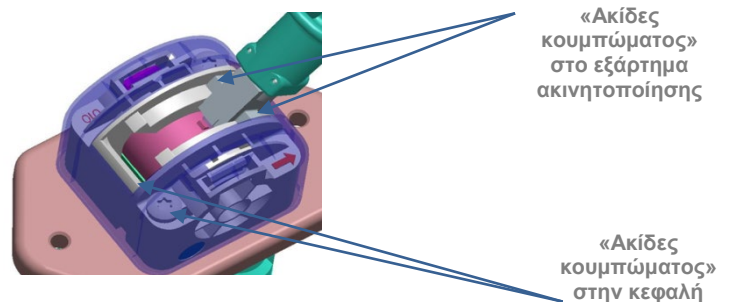

## Βαλβίδα χειρόφρενου με τεχνολογία «PRESSURE POINT» – περιγραφή δεσίματος

Κατεύθυνση μετακίνησης

Θέση **PRESSURE POINT** – ύστερα από μετακίνηση 67 μοιρών περίπου απαιτείται μεγαλύτερη δύναμη έλξης κατά την ανύψωση έτσι ώστε να υπερνικηθεί το «σημείο πίεσης» προκειμένου να επιτευχθεί η θέση ασφάλισης (δεν επιτρέπεται ανύψωση του δακτυλίου/της λαβής).

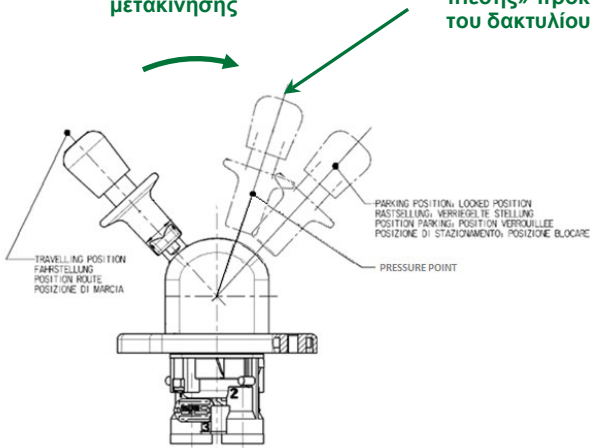

ΘΕΣΗ ΚΙΝΗΣΗΣ
ΘΕΣΗ ΣΤΑΘΜΕΥΣΗΣ, ΘΕΣΗ ΑΣΦΑΛΙΣΗΣ
ΣΗΜΕΙΟ ΠΙΕΣΗΣ

Η ανύψωση του δακτυλίου/της λαβής θα δημιουργήσει αυξημένο κίνδυνο ασταθούς ασφάλισης στη θέση στάθμευσης. Η λαβή πρέπει να μετακινείται «ομαλά» και μέχρι το τέρμα της διαδρομής της χωρίς να ανυψωθεί.

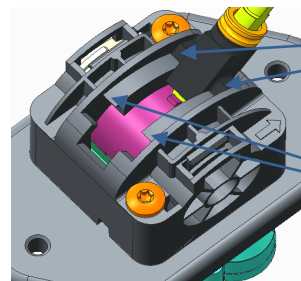

«Ακίδες κουμπώματος» στο εξάρτημα ακινητοποίησης

«Άκρα ασφάλισης» στην κεφαλή

## Βαλβίδα χειρόφρενου με τεχνολογία «PRESSURE POINT» – περιγραφή λυσίματος

Κατεύθυνση μετακίνησης

Θέση **ΣΤΑΘΜΕΥΣΗΣ/ΑΣΦΑΛΙΣΗΣ** – απαιτείται ανύψωση του δακτυλίου/της λαβής για να απελευθερωθεί η λαβή από τη θέση ασφάλισης

(ο δακτύλιος/η λαβή πρέπει να ανυψωθεί για να προσπεραστούν τα «άκρα ασφάλισης» στην κεφαλή).

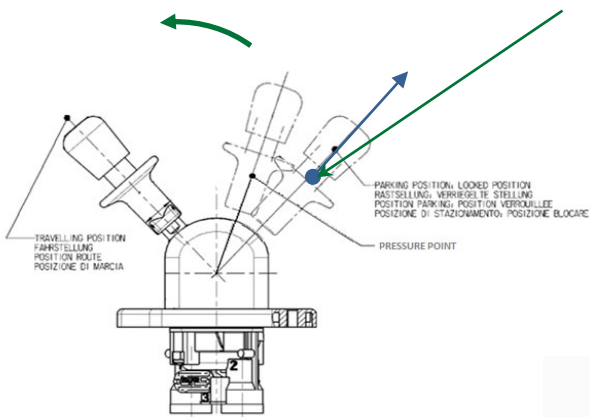

ΘΕΣΗ ΚΙΝΗΣΗΣ
ΘΕΣΗ ΣΤΑΘΜΕΥΣΗΣ, ΘΕΣΗ ΑΣΦΑΛΙΣΗΣ
ΣΗΜΕΙΟ ΠΙΕΣΗΣ

Η μη ολοκληρωτική ανύψωση του δακτυλίου/της λαβής ή η ανύψωση με την εφαρμογή υπερβολικού φορτίου/πλευρικού φορτίου στη λαβή θα προκαλέσει αυξημένη φθορά/παραμόρφωση/θραύση των «ακίδων κουμπώματος» στο εξάρτημα ακινητοποίησης ή αυξημένη φθορά/παραμόρφωση των «άκρων ασφάλισης» στην κεφαλή.

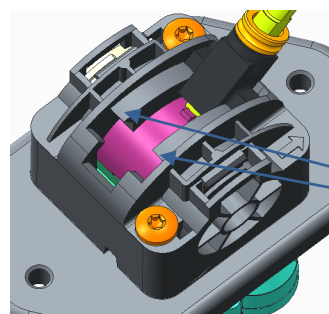

«Ακίδες κουμπώματος» στο εξάρτημα ακινητοποίησης

«Άκρα ασφάλισης» στην κεφαλή