

TailGUARD™ VOOR AANHANGWAGENS

TailGUARD™ configuraties

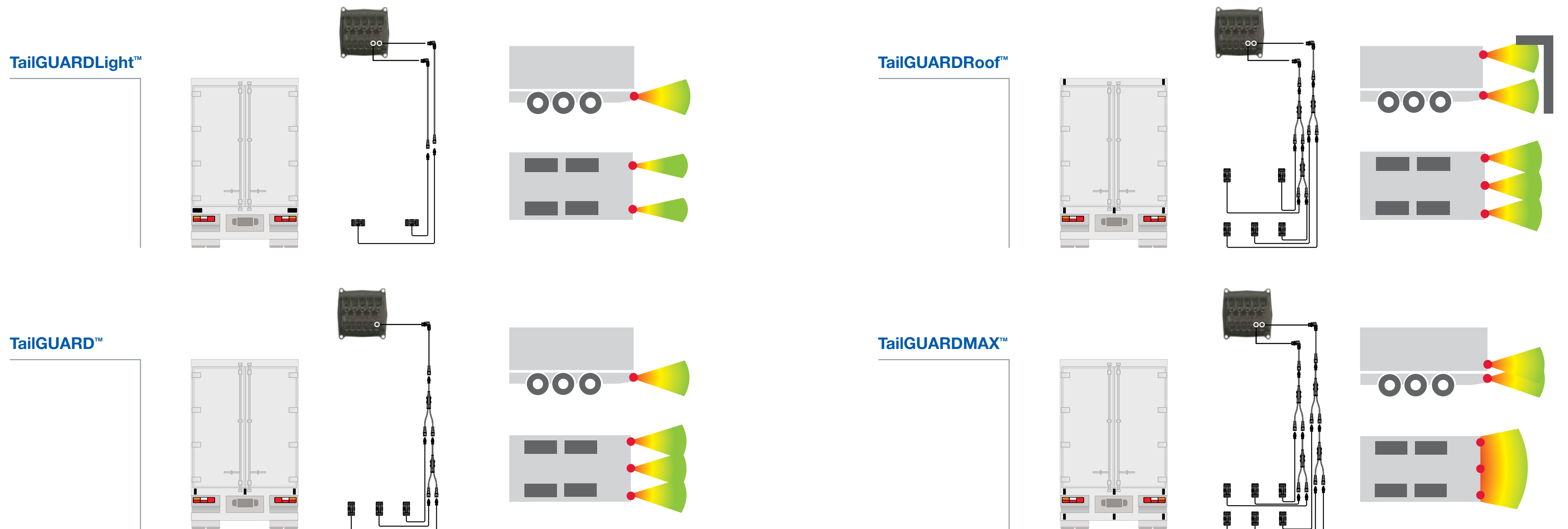

De illustraties van de sensorbundels zijn geen weergave van de exacte detectiezones

Stekkerconcept en kabels

Voedingskabel	Universele kabel (ISO 12098)	SmartBoard-kabel	SmartBoard en IVTM-kabel
449 303 ... 0	449 908 ... 0	449 906 ... 0	449 925 ... 0
Kabel voor LIN ultrasoonsonder	Accukabel TEBS-E	Telematica-kabel	Afstandsbedieningskabel voor SmartBoard en ECAS
449 806 ... 0	449 807 ... 0	449 907 ... 0	449 926 ... 0
LIN-verlengkabel	Accuvoedingskabel TEBS-E	Afstandsbedieningskabel	
449 720 ... 0 449 747 ... 0 449 746 ... 0	449 808 ... 0	449 602 ... 0	
LIN ,Y' verdelerkabel	Verdeleraacu- of lichtkabel	Kabel voor bedieningspaneel	
894 600 024 0 0,15/0,15 m	449 803 ... 0	449 603 ... 0	

Bedrading Trailer Remote Control

De Trailer Remote Control wordt tussen klem 30 en massa in de zekeringkast van de truck geïnstalleerd. Indien er geen Power Line communicatiesignaal wordt opgebouwd, moet de afstand tussen de Trailer Remote Control en klem 30 met een draad (1,5 – 4,0m/4mm²) worden verlengd om het Power Line communicatiesignaal te ontkoppelen.

Waarschuingslampjes

- Indicatielampje slijtage remvoering
- Wegrijblokkering aan/uit
- Waarschuwing bandenspanning
- Achteruitrijden geselecteerd
- Obstakels visualiseren
- Indicatielampje toets ingedrukt
- Programmeerbare functietoetsen

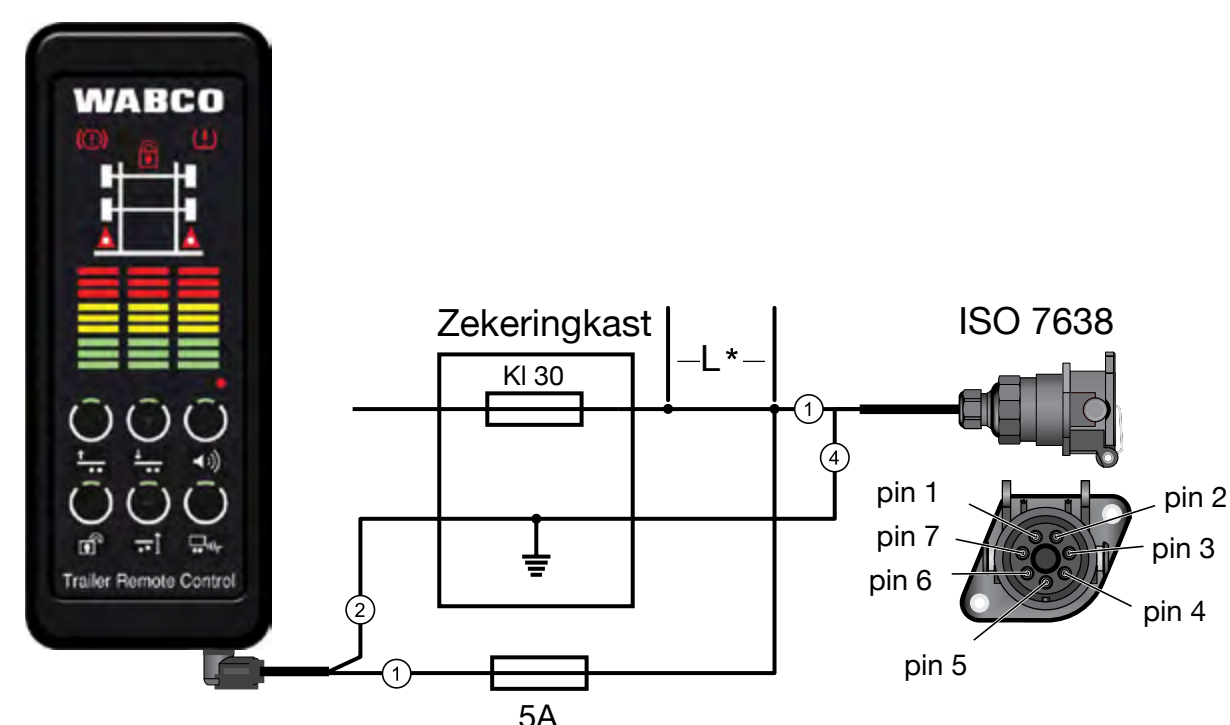

- | | | |
|-----------------------------|----------------|--------------------------|
| Wegrijhulp/ Gedwongen dalen | Finisher Brake | Losniveau |
| Manoeuvrerhulp | Helling | Wegrijblokkering aan/uit |
| Rijniveau II/I | ECAS omhoog | TailGUARD aan/uit |
| Gedwongen dalen | ECAS omlaag | Volume |

ISO 12098 bedrading

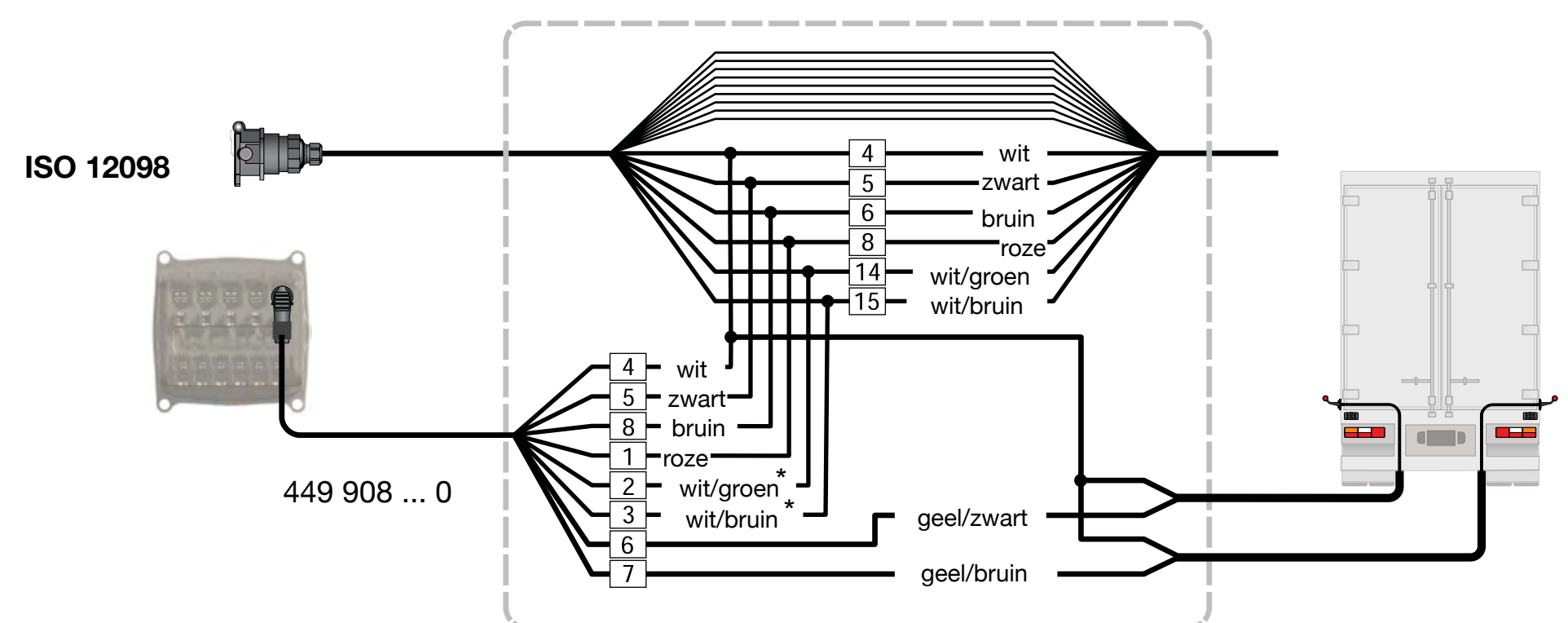

	PIN GIO12	Kabelkleur ISO 4141	PIN ISO 12098	Klem
Achteruitrijricht	1	roze	8	L
CAN-High (optioneel)	2	wit/groen	14	
CAN-Low (optioneel)	3	wit/bruin	15	
Gemeenschappelijke aarde	4	wit	4	31
Achterlicht aan links	5	zwart	5	58L
Zijmarkeringslicht uit links	6	geel/zwart		
Zijmarkeringslicht uit rechts	7	geel/bruin		
Achterlicht aan rechts	8	bruin	6	58R



TailGUARD™ ondersteunt de bestuurder en neemt de verantwoordelijkheid om voorzichtig en langzaam te rijden niet over. Voor automatisch remmen en Trailer Remote Control is een premium modulator Trailer EBS E versie 2 of hoger nodig. TailGUARD™ kan op bestaande aanhangwagens worden ingebouwd, zonder automatisch remmen en zonder Trailer Remote Control.

