

ΕΠΙΛΕΞΤΕ ΤΙΣ ΥΠΗΡΕΣΙΕΣ ΚΑΙ ΤΗΝ ΠΟΙΟΤΗΤΑ WABCO

Κάθε προϊόν WABCO αποτελεί την απόρροια της ιστορίας της WABCO που εδώ και 150 χρόνια βρίθει καινοτομιών και χαρακτηρίζεται από σχεδιαστική ανωτερότητα. Αυτό σημαίνει ότι κατασκευάζεται πάντοτε με υλικά υψηλής ποιότητας και υποβάλλεται σε αυστηρές δοκιμές πριν φύγει από τα χέρια μας. Επιπλέον, το παγκόσμιο δίκτυο διανομής aftermarket της WABCO σας προσφέρει κορυφαίες υπηρεσίες σε ολόκληρο τον κόσμο, συμπεριλαμβανομένης της ταχείας παράδοσης και της αξιόπιστης διαθεσιμότητας προϊόντος.



Πληροφορίες για τη WABCO

Η WABCO (NYSE: WBC) είναι ένας κορυφαίος παγκόσμιος προμηθευτής τεχνολογιών και υπηρεσιών για τη βελτίωση της ασφάλειας, της αποδοτικότητας και της συνδεσιμότητας των επαγγελματικών οχημάτων. Η WABCO ιδρύθηκε πριν από 150 χρόνια περίπου, και συνεχίζει να καινοτομεί σε προηγμένα συστήματα υποβοήθησης οδήγησης, πέδησης, ελέγχου ευστάθειας, ανάρτησης, αυτοματισμούς μετάδοσης κίνησης και στον τομέα της αεροδυναμικής.

Σε συνεργασία με τη βιομηχανία μεταφορών, η WABCO χαράζει μια πορεία προς την αυτόνομη οδήγηση και συνδέει με μοναδικό τρόπο φορτηγά, ρυμουλκούμενα, φορτία, οδηγούς, επιχειρηματικούς εταίρους και διαχειριστές στόλων μέσω προηγμένων συστημάτων διαχείρισης στόλων και κινητών συστημάτων. Η WABCO πραγματοποίησε πωλήσεις της τάξης των 2,8 δισεκ. δολαρίων το 2016. Με κεντρική έδρα της στις Βρυξέλλες του Βελγίου, η WABCO απασχολεί 13.000 εργαζομένους σε 40 χώρες.

Για περισσότερες πληροφορίες επισκεφθείτε τον ιστότοπο www.wabco-auto.com

Air System Protector ^{INSERT}

ΤΟ ΚΑΙΝΟΥΡΓΙΟ ΜΕΛΟΣ ΤΗΣ ΟΙΚΟΓΕΝΕΙΑΣ AIR SYSTEM PROTECTOR ΤΗΣ WABCO



Υψηλής
ποιότητας
φυσίγγιο ξηραντήρα
αέρα για φορτηγά
Volvo &
Renault

WABCO

WABCO AIR SYSTEM PROTECTOR INSERT

Η ΠΟΙΟΤΗΤΑ ΤΟΥ ΑΕΡΑ ΕΧΕΙ ΣΗΜΑΣΙΑ

Για να ελαχιστοποιηθεί ο χρόνος ακινητοποίησης ενός φορτηγού, να μειωθούν οι δαπάνες συντήρησης και για να διασφαλιστεί η αξιοπιστία και η μεγάλη διάρκεια ζωής, το φυσίγγιο του ξηραντήρα αέρα του φορτηγού θα πρέπει να βρίσκεται πάντοτε στην καλύτερη δυνατή κατάσταση. Τα φυσίγγια ξηραντήρα αέρα WABCO έχουν σχεδιαστεί με βάση τα αυστηρότερα πρότυπα ποιότητας, έτσι ώστε τα συστήματα αέρα να συνεχίσουν να λειτουργούν στα βέλτιστα επίπεδα απόδοσης. Αυτό σας βοηθά να διασφαλίσετε ότι τα οχήματα θα παραμείνουν στο δρόμο και εκτός συνεργείου.

WABCO AIR SYSTEM PROTECTOR INSERT

- 1 Σε αυτήν την ιδιαίτερη περίπτωση αντικαθίσταται μόνο το ενεργό εσωτερικό τμήμα, και τοποθετείται στην ήδη υπάρχουσα θήκη φυσιγγίου Volvo/ Renault η οποία επαναχρησιμοποιείται.
- 2 Έχει μια μοναδική πολυκατευθυντική σχεδίαση εξαγωγικού μπαγιονέτ σχήματος, που μειώνει το χρόνο εγκατάστασης.
- 3 Είναι 100% συμβατό με τις ηλεκτρονικές μονάδες επεξεργασίας αέρα Volvo/Renault.
- 4 Εξασφαλίζει εύκολη και άριστη εφαρμογή, και βέλτιστη απόδοση.
- 5 Κορυφαία ποιότητα σε ανταγωνιστική τιμή.

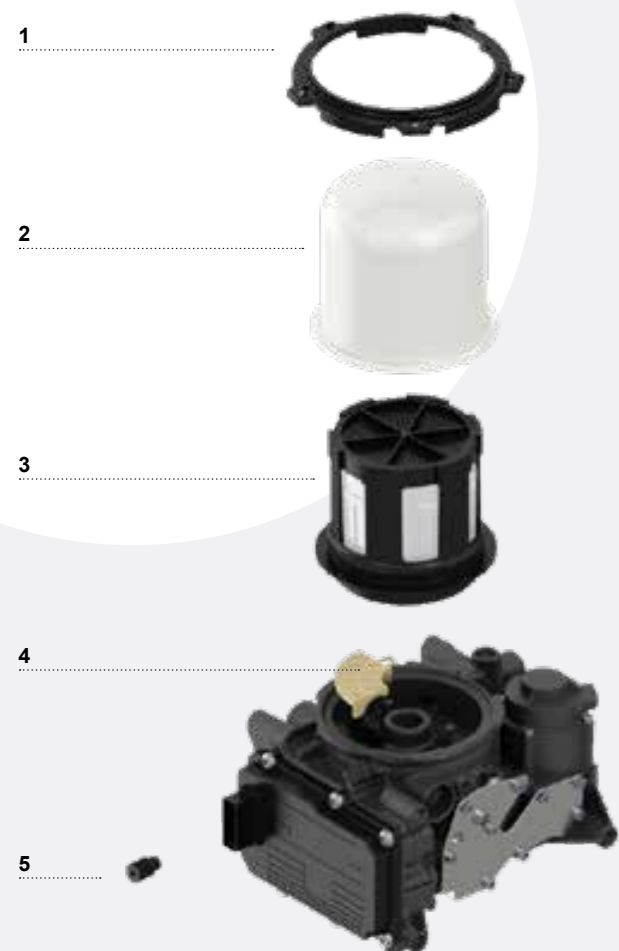

- 1 Δακτύλιος μπαγιονέτ
- 2 Υφιστάμενη θήκη φυσιγγίου Volvo/Renault
- 3 WABCO Air System Protector INSERT
- 4 Κύρια σήτα WABCO
- 5 Βίδα ασφάλισης

ΚΩΔΙΚΟΣ ΕΙΔΟΥΣ ΑΕ ΒΑΣΙΚΗΣ ΣΥΣΚΕΥΗΣ	ΜΑΡΚΑ ΑΕ	ΚΩΔΙΚΟΣ ΠΑΡΑΓΕΛΙΑΣ WABCO
K096837K50	Knorr	432 901 500 2
21412848	Volvo	432 901 500 2
22223804	Volvo	432 901 500 2
7421412846	Renault	432 901 500 2
742223805	Renault	432 901 500 2

ΦΥΣΙΓΓΙΑ WABCO AIR SYSTEM PROTECTOR

- Με κορυφαία στην αγορά τεχνολογία προσκολλησεως WABCO.
- Ξηραίνει τον αέρα, αλλά φιλτράρει και το λάδι και λεπτά αερολύματα.
- Απομακρύνει σε ποσοστό 99,95 τοις εκατό όλα τα μολυσματικά σωματίδια από το ρεύμα αέρα.
- Προσφέρει κορυφαία στον κλάδο απόδοση ξήρανσης και άριστο διαχωρισμό λαδιού.

ΤΟ ΝΕΟΤΕΡΟ ΜΕΛΟΣ ΤΗΣ ΦΗΜΙΣΜΕΝΗΣ ΟΙΚΟΓΕΝΕΙΑΣ AIR SYSTEM PROTECTOR ΤΗΣ WABCO

NEO



AIR SYSTEM PROTECTOR INSERT

Φυσίγγιο με ενεργό εσωτερικό τμήμα που τοποθετείται στα ηλεκτρονικά συστήματα επεξεργασίας αέρα Volvo και Renault

Για ασφαλή και αποδοτική λειτουργία των οχημάτων σε απαιτητικές συνθήκες οδήγησης



2 έτη
συνιστώμενο χρονικό διάστημα σέρβις
(υπό κανονικές συνθήκες)



AIR SYSTEM PROTECTOR

Φυσίγγιο για την πλειονότητα των ηλεκτρονικών και μηχανικών συστημάτων επεξεργασίας αέρα της αγοράς

Για ασφαλή και αποδοτική λειτουργία των οχημάτων σε απαιτητικές συνθήκες οδήγησης



2 έτη
συνιστώμενο χρονικό διάστημα σέρβις
(υπό κανονικές συνθήκες)



AIR SYSTEM PROTECTOR PLUS

Φυσίγγιο για την πλειονότητα των ηλεκτρονικών και μηχανικών συστημάτων επεξεργασίας αέρα της αγοράς

Για ασφαλή και αποδοτική λειτουργία των οχημάτων στις πλέον απαιτητικές συνθήκες οδήγησης

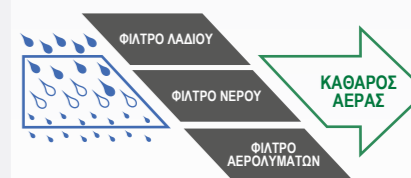

3 έτη
συνιστώμενο χρονικό διάστημα σέρβις
(υπό κανονικές συνθήκες)

WABCO